

МИНОБРНАУКИ РОССИИ  
Федеральное государственное бюджетное образовательное учреждение  
высшего образования  
«Тверской государственный технический университет»  
(ТвГТУ)

**ВЕСТНИК  
ТВЕРСКОГО ГОСУДАРСТВЕННОГО  
ТЕХНИЧЕСКОГО УНИВЕРСИТЕТА**

**Серия «Науки об обществе и гуманитарные науки»**

**Научный рецензируемый журнал**

**№ 4 (39), 2024**

Тверь 2024

Вестник Тверского государственного технического университета: научный журнал. Серия «Науки об обществе и гуманитарные науки». Тверь: Тверской государственный технический университет, 2024. № 4 (39). 104 с.

Включает научные статьи, подготовленные на основе результатов исследований по группам научных специальностей «Философия», «Психология» и «Экономика», выполненных научно-педагогическими работниками Тверского государственного технического университета и учеными других научных и образовательных учреждений.

Содержание журнала представляет интерес для преподавателей социально-гуманитарных дисциплин, научных работников, аспирантов, магистрантов и студентов.

#### ТЕМАТИКА ЖУРНАЛА

- *Философская мысль*
- *Социально-гуманитарное знание*
- *Проблемы экономики и управления*

Информацию о журнале можно найти в сети Интернет по адресу:

[http://www.tstu.tver.ru/index.php?option=com\\_content&view=article&id=2831:2019-01-21-07-26-34&catid=41:seriyatechnauki&Itemid=292](http://www.tstu.tver.ru/index.php?option=com_content&view=article&id=2831:2019-01-21-07-26-34&catid=41:seriyatechnauki&Itemid=292)

Журнал включен в систему Российского индекса цитирования (адрес: [http://elibrary.ru/title\\_about.asp?id=52841](http://elibrary.ru/title_about.asp?id=52841)).

## **ВЕСТНИК ТВЕРСКОГО ГОСУДАРСТВЕННОГО ТЕХНИЧЕСКОГО УНИВЕРСИТЕТА**

**Серия «Науки об обществе и гуманитарные науки»**

**Научный рецензируемый журнал**

**№ 4 (39), 2024**

Редактор Ю.А. Якушева

Корректор С.В. Борисов, Ю.Ф. Воробьева

---

Подписано в печать 06.11.2024

Дата выхода в свет 02.12.2024

Формат 60×84 1/8

Физ. п. л. 13

Тираж 500 экз.

Цена свободная

Усл. п. л. 12,09

Заказ № 274

Бумага писчая

Уч.-изд. л. 11,31

С – 104

---

Редакционно-издательский центр  
Тверского государственного технического университета  
Адрес редакции: 170026, г. Тверь, наб. А. Никитина, д. 22  
Отпечатано в ООО «Издательство «Триада»  
170034, Тверь, пр. Чайковского, д. 9, офис 514

ISSN 2409-1391

© Тверской государственный  
технический университет, 2024

## СОДЕРЖАНИЕ

### ФИЛОСОФСКАЯ МЫСЛЬ

<b>Буланов В.В.</b> Учение В.С. Соловьева о Богочеловечестве и Д.С. Мережковский....	5
<b>Евстифеева Е.А.</b> Философский посыл для оценки духовно-нравственного и личностно-психологического здоровья студенческой молодежи.....	10
<b>Лебедев В.Ю., Удалова Л.В.</b> Экзистенциальное в пространстве здоровья и болезни.....	19
<b>Майкова Э.Ю.</b> Идея целостности личности в русской философии.....	27

### СОЦИАЛЬНО-ГУМАНИТАРНОЕ ЗНАНИЕ

<b>Лепский В.Е.</b> Философско-методологические основания сборки субъектов, ориентированных на развитие в профессиональной деятельности.....	33
<b>Орлова Е.А., Гребенникова Ю.Л.</b> Болезненное любопытство как исследовательский феномен.....	39
<b>Рубцова Н.Е., Леньков С.Л.</b> Практика применения опросника «Интегративная профессиональная направленность личности».....	44
<b>Спасенников В.В.</b> Мобилизационные основания подготовки кадров по специальности «Психология служебной деятельности».....	56

### ПРОБЛЕМЫ ЭКОНОМИКИ И УПРАВЛЕНИЯ

<b>Артемьев А.А., Лазарев О.Е., Лепехин И.А.</b> К вопросу подготовки кадров в области землеустройства и кадастров в ФГБОУ ВО «Тверской государственный технический университет».....	63
<b>Вякина И.В., Новиков И.А.</b> Риски и угрозы экономической безопасности строительных организаций.....	71
<b>Звягин А.А.</b> Восьмой стратегический приоритет национальной безопасности: цивилизационная составляющая государственного управления структурными преобразованиями в народном хозяйстве.....	77
<b>Звягин А.А., Истратов А.Ю.</b> Восьмой стратегический приоритет национальной безопасности: метод мониторинга онлайн-состояния достижений целей восьмого приоритета стратегии национальной безопасности на основе математической модели нейронной сети.....	90
<b>Правила представления статей для публикации в журнале.....</b>	<b>100</b>

# CONTENTS

## PHILOSOPHICAL REFLECTION

<b>Bulanov V.V.</b> Teething of V.S. Solovjev about God-Manhood and D.S. Merezhkovsky.....	5
<b>Evstifeeva E.A.</b> Philosophical premise for assessing spiritual, moral and personal-psychological health student youth.....	10
<b>Lebedev V.Yu., Udalova L.V.</b> The existential in the space of health and disease.....	19
<b>Maykova E.Yu.</b> The idea of personal integrity in Russian philosophy.....	27

## SOCIAL AND HUMANITARIAN KNOWLEDGE

<b>Lepsky V.E.</b> Philosophical and methodological grounds for assembling entities focused on development in professional activities.....	33
<b>Orlova E.A., Grebennikova Yu.L.</b> Morbid curiosity as a research phenomenon.....	39
<b>Rubtsova N.E., Lenkov S.L.</b> Practice of applying the integrative questionnaire professional orientation of the personality.....	44
<b>Spasennikov V.V.</b> Mobilization grounds for personnel training in the specialty «Psychology of performance».....	56

## PROBLEMS OF ECONOMICS AND MANAGEMENT

<b>Artemyev A.A., Lazarev O.E., Lepekhin I.A.</b> On the issue of personnel training in the field of land management and cadastres at the Tver State Technical University....	63
<b>Vyakina I.V., Novikov I.A.</b> Risks and threats to economic security of organizations in the construction sector.....	71
<b>Zvyagin A.A.</b> The eighth strategic priority of national security: the civilizational component of state management of structural transformations in the national economy.....	77
<b>Zvyagin A.A., Istratov A.Y.</b> The eighth strategic priority of national security: a method for monitoring the online status of achieving the goals of the eighth priority of the national security strategy based on a mathematical model of a neural network.....	90
<b>Rules for submitting articles for publication in a journal .....</b>	<b>100</b>

## ФИЛОСОФСКАЯ МЫСЛЬ

УДК 177

### УЧЕНИЕ В.С. СОЛОВЬЕВА О БОГОЧЕЛОВЕЧЕСТВЕ И Д.С. МЕРЕЖКОВСКИЙ

В.В. Буланов

Тверской государственный медицинский университет, г. Тверь

© Буланов В.В., 2024

DOI: 10.46573/2409-1391-2024-4-5-9

***Аннотация.** В статье анализируются особенности учения В.С. Соловьева о Богочеловечестве и отношение Д.С. Мережковского к данному учению. Упоминается, что для Соловьева созидание Богочеловечества было привлекательным социальным идеалом. Отмечается, что Соловьев мечтал видеть Россию лидером в деле указанного созидания, т. е. страной, подчинившей государство и национальную православную церковь вселенской церкви, а также допустившей общественную свободу, но российский национальный эгоизм помешал этому, в связи с чем философ утратил веру в реализуемость своего учения о Богочеловечестве. Указывается, что одновременно с Соловьевым Ф. Ницше разрабатывал учение об оптимальном будущем человечества и что у концепций обоих философов были общие черты (отказ от культа государства и непризнание сущностной самодостаточности человека). Резюмируется, что Соловьев воспринял учение Ницше о сверхчеловеке как подготовительный этап к приятию собственного учения о Богочеловечестве. Делается вывод, что вскоре после смерти Соловьева Мережковский попытался синтезировать эти два учения, однако эта попытка не удалась из-за некорректных толкований Мережковским философских текстов Ницше.*

**Ключевые слова:** Богочеловечество, православие, сверхчеловек, человечество, христианство.

Русский религиозный мыслитель В.С. Соловьев долго, на протяжении первой половины 1880-х годов, размышлял о Богочеловечестве и исторической миссии России и анализировал эту проблему в двух произведениях – «Чтения о Богочеловечестве» (1881) и «Русская идея» (1886). Со временем Соловьев утратил надежду на то, что Россия сумеет стать лидером по созиданию Богочеловечества и тем самым реализовать свою историческую миссию, поскольку, по его мнению, стране присущ национальный эгоизм. В те годы в России мало кто одобрял позицию Соловьева. Вместе с тем уже после 1900 года в российской философии доминировали «различные свободные версии и интерпретации тех проблем и концепций, которые возникли в трудах Соловьева» [3, с. 259]. Размышления Соловьева об исторической миссии России привлекли внимание Д.С. Мережковского. На наш взгляд, последний попытался совместить их с модным тогда учением Ф. Ницше о сверхчеловеке. Удалось ли это Мережковскому? Давайте выясним.

Рассмотрим философию истории Соловьева, изложенную в «Чтениях о Богочеловечестве». Мыслитель исходил из того, что современная христианская религия находится в глубоком кризисе: той «религии как господствующего начала, как центра духовного тяготения нет совсем, а есть вместо этого так называемая религиозность как личное настроение, личный вкус» [14]. По мнению Соловьева, западное христианство поддалось трем соблазнам сатаны, «Восток же, т. е. Византия и воспринявшие византийскую культуру народы с Россией во главе, остались в стороне» [13, с. 311]. Однако даже в России православная церковь «не создала христианской культуры», а потому «не смогла осуществить христианскую истину» [10, с. 311]. Иными словами, Соловьев сожалеет о том, что пока не состоялось «осуществление во всем обществе человеческом и во всех его деятельности того отношения трех начал человеческого существа, которое индивидуально осуществлено в лице Христа» [10, с. 311]. Под ним мыслитель понимал добровольное подчинение двух человеческих начал (рационального и материального) божественному началу «не как силе, а как благу» [10, с. 311–312]. В результате этого, размышлял Соловьев, должно сформироваться «истинное богочеловеческое общество, созданное по образу и подобию самого Богочеловека», а для этого необходимо сохранить «во всей чистоте и силе божественное начало (Христову истину)» и всесторонне развить «начало человеческой самодеятельности» [13, с. 312]. На Западе полностью развито начало человеческой самодеятельности, но искажена Христова истина, на Востоке же хранится указанная истина, но православное христианство несовершенно из-за отсутствия в нем «самодеятельного человеческого начала». [10, с. 313]. А ведь, по Соловьеву, «требуется, ... чтобы общество, во-первых, сохраняло во всей чистоте и силе божественное начало (Христову истину) и, во-вторых, со всею полнотою развило начало человеческой самодеятельности» [14]. Выход из этой ситуации мыслитель видел в том, чтобы содействовать благотворному влиянию истины Христовой, сохраненной в восточной, православной, церкви, на человеческое начало, освободившееся и развившееся на Западе, т. е. в католическом и протестантском мире [10, с. 313–314].

Во время создания Соловьевым работы «Чтения о Богочеловечестве» Россия являлась самым сильным государством, в котором официальной религией было восточное христианство, или православие. Поэтому у данного мыслителя не могло не возникнуть мечты о реализации Россией миссии по созиданию Богочеловечества. Не вызывает удивления, что Соловьев в своей статье с говорящим названием «Русская идея» (1886) заявил, что историческая миссия Отечества должна быть связана с тем вкладом, который оно обязано «сделать во имя христианского начала, признаваемого ею и во благо всего христианского мира» [13]. Под этим вкладом мыслитель понимал, во-первых, добровольное согласие «всем сердцем и душой войти в общую жизнь христианского мира» во имя совместного осуществления «того совершенного и вселенского единства человеческого рода, непреложное основание которого дано нам в Церкви Христовой», т. е. Богочеловечества [13]. Под этим единством русский философ понимал согласие церкви, государства и общества, причем, как подчеркивает мыслитель, каждый из трех указанных элементов «свободен и державен», состоит «не в отъединении от двух других, поглощая или истребляя их, но в утверждении безусловной внутренней связи с ними» [13]. В связи с этим Соловьев обрушивается с критикой на российский национальный эгоизм, проявляющийся в желании иметь «особую религию, русскую веру, императорскую Церковь» [13]. Для Соловьева неприемлем российский культ всевластной империи, так как «Россия, подражая самому Христу, должна подчинить власть государства (царственную власть Сына) авторитету

Вселенской Церкви (священству Отца) и отвести подобающее место общественной свободе (действию Духа)» [13].

В те же годы немецкий философ и непримиримый критик христианства Ф. Ницше также размышлял об оптимальном будущем человечества. Если исходить из текста его книги «Так говорил Заратустра. Книга для всех и ни для кого» (1883–1886), Ницше, как и Соловьеву, были чужды культ государства, этого «самого холодного из ... чудовищ» [9, с. 50], и, как следствие, связанный с ним национальный эгоизм. Ницше согласился бы с Соловьевым в том, что человек не является чем-то самодостаточным и тем более кульминацией всемирного прогресса; что современный «человек есть то, что должно преодолеть» и что любви достойны лишь люди, жаждущие самопреодоления [9, с. 14–15]. Поэтому, когда Соловьев познакомился с основным содержанием данной работы немецкого мыслителя, а именно учением о сверхчеловеке, его реакция была неоднозначной. Соловьев не мог принять ни утверждения Ницше, что «Бог умер», ни ницшевского противопоставления ценностей созидателей сверхчеловека и норм христианской морали. Вместе с тем Соловьеву импонировал призыв Ницше преодолеть все привязанности к частному и человеческому и обратиться к служению универсальной и надчеловеческой цели. Поэтому Соловьев в своей статье «Идея сверхчеловека» (1897) частично одобрил учение Ницше о сверхчеловеке как подготовительный этап на пути к приходу в земной мир Богочеловека – подлинного сверхчеловека [12].

Попытка Соловьева адаптировать ницшевское учение о сверхчеловеке к своей концепции исторического призвания России была с одобрением воспринята Дмитрием Сергеевичем Мережковским. Мережковский «пришел к христианству с признанием сверхчеловеком Иисуса Христа» [10, с. 325] и апеллировал к идее Богочеловечества Соловьева [2, с. 95]. Вместе с тем если Соловьев желал видеть Россию лидером в деле преобразования всего человечества на основе православия, то Мережковский полагал, что для начала само православие нуждается в радикальном преобразовании. Он в начале 1900-х годов был активным сторонником и участником движения за новое религиозное сознание, возникшего в новаторски настроенной части русской православной интеллигенции. Для Мережковского традиционное православие оказалось лжехристианством, так как оно склонно «унижать плотское в пользу духовного ... как нечто греховное» [4, с. 12]. За эту же дискредитацию тела христианство осуждал и Ницше [9, с. 34–35]. Анализ произведения Мережковского «Л. Толстой и Достоевский» (1901–1903) дает основания утверждать: его автор попытался развить мысль Соловьева о том, что приятие ницшевского учения о сверхчеловеке должно помочь впоследствии прийти к служению Богочеловеку. Удалась ли Мережковскому эта попытка?

На первый взгляд, удалась. Мыслитель сумел религиозно продолжить цитату Ницше о переходной сути человека: «человек ... только путь ... от дочеловеческого к сверхчеловеческому, от Зверя к Богу» [9, с. 15; 4, с. 75–76]. По Мережковскому, ницшевское учение о сверхчеловеке поможет лучше понять Христа. Христос – «явление величайшей свободы по ту сторону добра и зла» [6, с. 186], как и сверхчеловек Ницше, который обязан быть сам себе и законодателем, и судьей, и палачом [9, с. 65].

Однако Мережковский не сумел избежать некорректных толкований текста ницшевской работы «Так говорил Заратустра. Книга для всех и ни для кого». Так, по его мнению, учение Христа являет собой переоценку всех ценностей, более дерзкую, чем «переоценка "Антихриста" Ницше» [5, с. 24], как так как в ней совмещены «полюса Человекобога и Богочеловека» [7, с. 165]. Правда, заявляя это, мыслитель игнорирует базовый тезис Ницше: «Бог умер: теперь хотим мы, чтобы жил сверхчеловек»

[9, с. 288]. И, как следствие, Мережковский приходит к следующему недостаточно обоснованному выводу: Ницше, борющийся во имя Человекобога с Богочеловеком, противостоит Достоевскому, борющемуся во имя Богочеловека с Человекобогом. При этом от того, кто победит в этой борьбе, по словам мыслителя, «зависит все будущее всемирной культуры» [4, с. 30].

Мережковский сумел выйти из этого противоречия, лишь отказавшись от всего связанного с философским наследием Ницше. В одной из своих статей русский мыслитель деланно насмешливо назвал ницшеанство «детской болезнью, которой опасно болеть в зрелом возрасте» [8, с. 60]. Таким образом, у Дмитрия Сергеевича не получилось непротиворечиво развить мысль Соловьева о ценности ницшевского учения о сверхчеловеке для обоснования созидания Богочеловечества как исторической миссии России. Почему? Возможно, ответ на этот вопрос содержится в замечании современника Мережковского Н.А. Бердяева о том, что Мережковский «будто бы с православием знакомится по отрицательной критике Розанова» [1, с. 332], при этом не утруждая себя самостоятельным изучением работ последнего. Судя по всему, Мережковский с философским наследием Ницше знакомился таким же образом. Вот по какой причине, как видится, Мережковскому не удалось разработать стройное неохристианское учение, способное увлечь людей, и тем самым приступить к реализации стремления Соловьева сделать Россию духовным лидером мира.

#### **Библиографический список**

1. Бердяев Н.А. Новое христианство (Д.С. Мережковский) // Мережковский Д.С. Pro et contra. Личность и творчество Дмитрия Мережковского в оценке современников: антология / сост. А.Н. Николюкин. СПб.: РХГИ, 2001. С. 331–354.
2. Гайденко П.П. Соблазн «святой плоти» (Сергей Соловьев и русский серебряный век) // Вопросы литературы. 1996. № 7. С. 72–127.
3. Евлампиев И.И. История русской метафизики в XIX–XX веках. Русская философия в поисках абсолюта. СПб.: Алетейя, 2000. 415 с.
4. Мережковский Д.С. Л. Толстой и Достоевский. Жизнь и творчество. Часть 1 // Мережковский Д.С. Полное собрание сочинений: в 12 т. М.: Типография товарищества И.Д. Сытина, 1914. Т. 9. Кн. 5. С. 3–152.
5. Мережковский Д.С. Л. Толстой и Достоевский. Жизнь и творчество. Часть 2 // Мережковский Д.С. Полное собрание сочинений: в 12 т. М.: Типография товарищества И.Д. Сытина, 1914. Т. 10. Кн. 5. С. 3–176.
6. Мережковский Д.С. Л. Толстой и Достоевский. Религия. Часть 1 // Мережковский Д.С. Полное собрание сочинений: в 12 т. М.: Типография товарищества И.Д. Сытина, 1914. Т. 11. Кн. 6. С. 3–239.
7. Мережковский Д.С. Л. Толстой и Достоевский. Религия. Часть 2 // Мережковский Д.С. Полное собрание сочинений: в 12 т. М.: Типография товарищества И.Д. Сытина, 1914. Т. 12. Кн. 6. С. 3–272 .
8. Мережковский Д.С. Красная шапочка // Мережковский Д.С. В тихом омуте. Статьи и исследования разных лет. М.: Советский писатель, 1991. С. 57–62.
9. Ницше Ф. Так говорил Заратустра. Книга для всех и ни для кого // Ницше Ф. Полное собрание сочинений: в 13 т. М.: Культурная революция, 2007. Т. 4. 432 с.
10. Русская историософия: антология / сост., вступ. ст., коммент.: Л.И. Новикова, И.Н. Сиземская. М.: РОССПЭН, 2006. С. 299–314.



11. Синеокая Ю.В. Ницше в России // Русская философия. Словарь / под общ. ред. М.А. Маслина. М.: Терра – книжный клуб; Республика, 1999. С. 323–326.
12. Соловьев В.С. Идея сверхчеловека. URL: [http://az.lib.ru/s/solowxew\\_wladimir\\_sergeewich/text\\_0130.shtml](http://az.lib.ru/s/solowxew_wladimir_sergeewich/text_0130.shtml) (дата обращения: 26.07.2024).
13. Соловьев В.С. Русская идея. URL: [https://legitivist.ru/lib/philosophy/v\\_solovev\\_russkaya\\_ideya.pdf](https://legitivist.ru/lib/philosophy/v_solovev_russkaya_ideya.pdf) (дата обращения: 27.07.2024).
14. Соловьев В.С. Чтения о Богочеловечестве. URL: [https://azbyka.ru/otechnik/Vladimir\\_Solovev/chtenija-o-bogochelovechestve/](https://azbyka.ru/otechnik/Vladimir_Solovev/chtenija-o-bogochelovechestve/) (дата обращения: 27.07.2024).

## TEATHING OF V.S. SOLOVJEV ABOUT GOD-MANHOOD AND D.S. MEREZHKOVSKY

**V.V. Bulanov**

Tver State Medical University, Tver

***Abstract.** The article analyzes the peculiarities of V.S. Solovjev's doctrine of God-Manhood and D.S. Merezhkovsky's attitude to this doctrine. It is mentioned that for Solovjev the creation of the God-Manhood was an attractive social ideal. It is noted that Solovjev dreamed of seeing Russia as a leader in this creation, i.e. as a country that subordinated the state and the national Orthodox Church to the universal Church and allowed public freedom, but Russian national egoism prevented this, so the philosopher lost faith in the realizability of his doctrine of the God-Manhood. It is pointed out that simultaneously with Solovjev F. Nietzsche developed the doctrine of the optimal future of mankind and that the concepts of both philosophers had common features (rejection of the cult of the state and non-recognition of the essential self-sufficiency of man). It is summarized that Solovjev perceived Nietzsche's doctrine of the superman as a preparatory stage for the acceptance of his own doctrine of the God-Manhood. It is concluded that soon after Solovjev's death Merezhkovsky attempted to synthesize these two doctrines, but this attempt failed because of Merezhkovsky's incorrect interpretations of Nietzsche's philosophical texts.*

**Keywords:** *God-Manhood, ortodoxy, superman, humanity, christianity.*

*Об авторе:*

БУЛАНОВ Владимир Владимирович – доктор философских наук, доцент кафедры философии и психологии с курсами биоэтики и истории Отечества, Тверской государственной медицинской университет, Тверь, Россия; e-mail: althotas3111978@mail.ru

*About the author:*

BULANOV Vladimir Vladimirovich – Doctor of Philosophy, Associate Professor of the Department of Philosophy and Psychology with Courses in Bioethics and History of the Fatherland, Tver State Medical University, Tver, Russia; e-mail: althotas3111978@mail.ru

УДК 159.9

## ФИЛОСОФСКИЙ ПОСЫЛ ДЛЯ ОЦЕНКИ ДУХОВНО-НРАВСТВЕННОГО И ЛИЧНОСТНО-ПСИХОЛОГИЧЕСКОГО ЗДОРОВЬЯ СТУДЕНЧЕСКОЙ МОЛОДЕЖИ

Е.А. Евстифеева

Тверской государственной технической университет, г. Тверь

© Евстифеева Е.А., 2024

DOI: 10.46573/2409-1391-2024-4-10-18

***Аннотация.** В статье раскрываются философские основания интерпретации результатов социально-психологического и психодиагностического исследований по оценке духовно-нравственного и личностно-психологического состояния здоровья студенческой молодежи Тверского региона. Указывается, что эти основания восходят к главной цели отечественного высшего образования (воспитанию личности) и к аристотелевской калокагатии как гармоничному сочетанию физических (внешних) и нравственных (душевных, внутренних) достоинств, совершенству личности, идеалу воспитания человека. Отмечается, что философский посыл состоит в конвергенции духовно-нравственного и личностно-психологического здоровья студентов. В соответствии с авторской моделью восхождения от наличного личностно-психологического здоровья к духовно-нравственному у студентов верифицируются низкие психодиагностические показатели личностно-психологического здоровья в части осмысленности жизни, личностной ответственности, уровня рефлексивности. Делается вывод, что в Тверском регионе имеет место серьезная проблема депривации личностно-психологического здоровья вузовской молодежи.*

***Ключевые слова:** философские основы, вузовская студенческая молодежь, воспитание личности, духовно-нравственное здоровье, депривация личностно-психологического здоровья.*

По словам А. Эйнштейна, цель образования состоит в воспитании гармоничной личности, а не специалиста. Реанимация этих слов сегодня актуальна в контексте отхода от Болонского процесса, возвращения к традициям национальной школы, отечественным образовательным моделям советского периода. «Живое общение, полипрофильность, полифундаментальность – базис современного образования, что культивирует не односторонние “умения-навыки”, но многостороннюю человечность» [6, с. 332].

У современного отечественного образования не может быть иной цели, кроме восхождения к духовно-нравственному предназначению. Иными словами, предназначение системы образования – воспитание духовно-нравственного человека, личности. А воспитание личности детерминировано «системой жизненных и поведенческих смыслов, значений, ценностей, желаний, отношений и выборов в поступках и жизни» [18].

Рассмотрим подробнее главную цель образования. «Воспитание – деятельность, направленная на развитие личности, создание условий для самоопределения и социализации обучающегося на основе социокультурных, духовно-нравственных ценностей и принятых в обществе правил и норм поведения в интересах человека,

семьи, общества и государства» [14]. Великий И. Кант указал для человека путь, согласно которому только посредством образования индивид может стать человеком через следование категорическому императиву: «Поступай так, чтобы ты всегда относился к человечеству и в своем лице, и в лице всякого другого так же, как к цели, и никогда не относился бы к нему только как к средству» [7, с. 169]. Именно образование позволяет каждому понять и принять человеческое начало. В Нагорной проповеди Иисус Христос говорит: «Итак во всем, как хотите, чтобы с вами поступали люди, так поступайте и Вы с ними, ибо в этом закон и пророки» [16]. Древнекитайский мыслитель Конфуций призывает: «Не делай другим того, чего не желаешь себе» [17]. Для достижения вышеназванной цели нами была предложена модель «прорыва» к духовно-нравственному здоровью (рис. 1) студента путем идентификации и коррекции его психологического здоровья.



Рис. 1. Личностно-психологическое здоровье как детерминанта духовно-нравственного здоровья

Учитывая, что в современных философском, социогуманитарном, медицинском дискурсах существует множество концептов здоровья, обратимся к великому Аристотелю. В книге «Метафизика» Аристотель размышляет о «началах и причинах всего сущего», возникающих или естественным путем, или через искусство, или самопроизвольно. Начало «здоровья как сущего» формируется через искусство: «... через искусство возникает то, форма чего находится в душе (формой я называю суть

бытия каждой вещи и ее первую сущность); ведь и противоположности имеют в некотором смысле одну и ту же форму, ибо сущность для лишенности – это противоположащая ей сущность, например: здоровье – сущность для болезни, ибо болезнь обнаруживается через отсутствие здоровья, а здоровье – это уразумение (logos) и познание в душе [врачевателя]. Здоровое состояние получается следующим ходом мысли [врачевателя]: так как здоровье есть то-то и то-то, то надо, если кто-то должен быть здоровым, чтобы в нем наличествовало то-то и то-то, например равномерность, а если это, то и теплота; и так [врачеватель] размышляет все дальше, пока наконец не придет к тому, что он сам в состоянии сделать. Начинаясь с этого времени движение, направленное на то, чтобы [телу] быть здоровым, называется затем созданием. И таким образом оказывается, что в некотором смысле здоровье возникает из здоровья и дом – из дома, а именно дом, имеющий материю, из дома без материи, ибо врачебное искусство есть форма здоровья, а искусство домостроительное – форма дома; а под сущностью без материи я разумею суть бытия вещи» [1, с. 180].

Античный философ, занимавшийся построением теории общих понятий, размышляет о диалектическом пути размышления: «... человека же, который становится здоровым, не называют по тому состоянию, из которого он становится здоровым; причина здесь та, что хотя он становится здоровым из состояния лишенности и из субстрата, который мы называем материей (так, например, здоровым становится и человек, и больной), однако больше говорят о возникновении из состояния лишенности; например, здоровым становишься из больного, а не из человека, поэтому здоровый называется не больным, а человеком, именно здоровым человеком; в тех же случаях, где лишенность не очевидна и не имеет особого имени, как, например, у меди отсутствие какой бы то ни было фигуры или у кирпичей и бревен отсутствие [формы] дома, считается, что вещь возникает из них, как там [здоровый возникал] из больного» [1, с. 182].

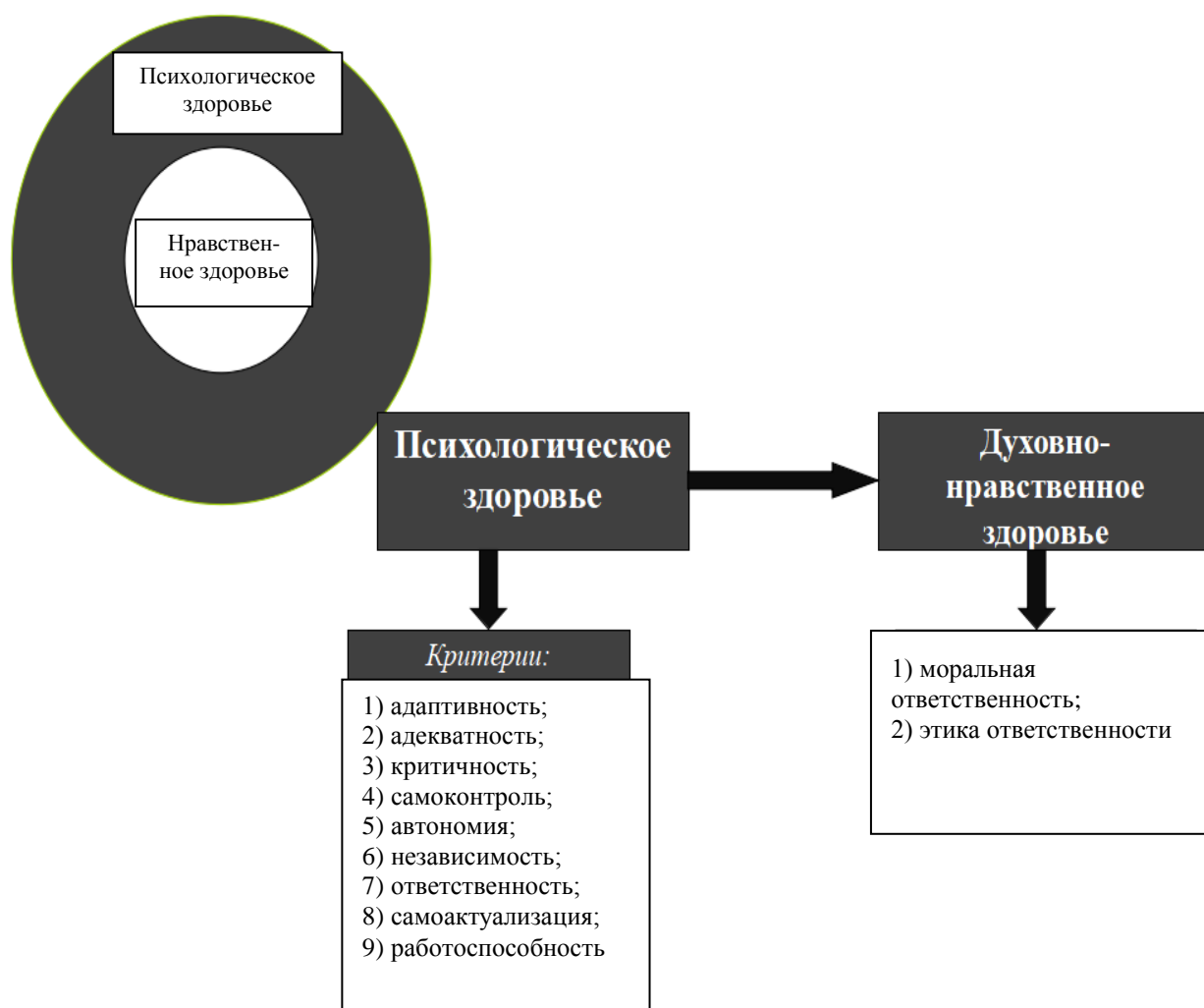
Здоровье – ценность всечеловеческая. Его сохранение – вопрос выживаемости не только отдельного человека, но и социальных сообществ, всего человечества. Размышления Аристотеля о калокагии как гармоничном сочетании физических (внешних) и нравственных (душевных, внутренних) достоинств, совершенства личности, идеала воспитания человека [2] стимулировали наш анализ о «непрозрачных» и постоянно изменяющихся границах психологического, личностного, духовно-нравственного здоровья. Мы стали опираться на представление о здоровье как когеренции онтобиопсихосоциальных составляющих человека. В наших ранних статьях, посвященных психологическому и духовно-нравственному здоровью студенческой молодежи, были рассмотрены социально-психологические и психодиагностические результаты исследований. Восьмилетний ежегодный мониторинг и сравнительный анализ показателей психологического здоровья подтвердили, что имеют место депривации психологического здоровья и трансформации системы ценностей у студенческой молодежи [3–5; 12].

Согласно нашей модели, выбор молодежью духовно-нравственных ценностей в качестве приоритетных зависит от состояния ее личностно-психологического здоровья. Если оно утрачивается, то невозможно «прорваться» или достучаться различными способами (педагогическими, психологическими, пропагандистскими и т. д.) до ценностей духовного уровня. Иллюстрацией такого прорыва мы выбрали сюжет знаменитой картины В.И. Сурикова «Переход Суворова через Альпы» (рис. 2).



Рис. 2. Суриков В.И. Переход Суворова через Альпы

В 2022–2023 годах было проведено масштабное межвузовское социально-психологическое исследование в Тверском регионе. База исследования – 1 923 студента (971 женщина и 952 мужчины в возрасте от 17 до 25 лет) следующих вузов: Тверского государственного технического университета (ТвГТУ; 710 чел.); Тверского государственного медицинского университета (ТГМУ); Тверской государственной сельскохозяйственной академии (ТГСХА); Российского государственного университета им. А.Н. Косыгина (РГУ); Российской академии народного хозяйства и государственной службы при Президенте Российской Федерации; Московского гуманитарно-экономического университета. Согласно полученным данным, можно различить три группы ценностей: духовно-нравственные (самоидентичность), к которым относятся духовность (нематериальность), жизнь, добро, любовь, автономия (свобода), семья, ответственность, достоинство, справедливость; просоциальные (социальные идентификаторы), такие как рефлексивность, моральная нормативность, ответственность; мобильности (доверительность, глобальная идентичность, коммуникативные навыки, толерантность к неопределенности). По результатам анкетирования 55 % студентов отдадут предпочтение духовно-нравственным ценностям, 24 % выбирают в качестве значимых социально ориентированные ценности, 21 % обучающихся высшими считают ценности мобильности. Налицо позитивная тенденция к смене ценностных приоритетов в сознании студентов (смещение в сторону духовно-нравственных ценностных установок).

Для студенческой молодежи в силу возрастных особенностей, отсутствия или недостаточного социального, профессионального, личностного опыта стремление к самоопределению, обретению смысложизненной ориентации является естественным и необходимым жизненным процессом. Если этого процесса не происходит, то человек оказывается экзистенциально фрустрированным. О значимости обретения смысла жизни пишет В. Франкл: «Стремление к смыслу представляет собой мотив, который не сводим к другим потребностям и не выводим из них» [15, с. 29]. Человеческое существование не может быть неосмысленным: смысл для человека является императивной необходимостью по причине смертности. Теоретик логотерапии поясняет: «Однако быть человеком означает быть обращенным к смыслу, требующему осуществления, и ценностям, требующим реализации. Это значит жить в поле напряжения, возникающего между полюсами реальности и идеалов, требующих материализации. Человек живет идеалами и ценностями. Человеческое существование не аутентично, если оно не проживается как самотрансценденция» [15, с. 285].

Экзистенциально фрустрированному человеку найти смысл не представляется возможным. О важности самоотдачи, наличия смысла говорит В. Франкл: «Лишь в той мере, в какой мы забываем себя, отдаем себя, жертвуем себя миру, тем его задачам и требованиям, которыми пронизана жизнь, лишь в той мере, в какой нам есть дело до мира и предметов вне нас, а не только до нас самих и наших собственных потребностей, лишь в той мере, в какой мы выполняем задачи и требования, осуществляем смысл и реализуем ценности, мы осуществляем и реализуем также самих себя» [15, с. 119–120].

Как показали психодиагностические результаты исследований студенческой вузовской молодежи Тверского региона, проведенные в 2023 году, имеется психологическая проблема – отсутствие осмысленности жизни (рис. 3) [10].



Рис. 3. Результаты диагностики осмысленности жизни среди студенческой молодежи Тверской области, %

Из основных концепций экзистенциальной психологии следует, что, помимо смысла, есть еще один несводимый и невыводимый феномен человека – ответственность, которая выступает также первичным феноменом [15, с. 125]. Ответственность человека как самодетерминирующегося существа состоит в долге дать ответ своей судьбе, в аутентичности своего бытия, своей жизни.

Психодиагностика, посвященная идентификации фактора «Ответственность», проводилась по методике «Оценка субъективной локализации контроля» Е. Ксенофонтовой (рис. 4). Указанная методика направлена на выявление убеждений человека относительно управления и контроля различных сфер жизни. Различают

экстернальный и интернальный типы человека. Экстернальный – человек, убежденный в том, что его жизнь обуславливается внешними факторами, в том числе другими людьми, судьбой или волею случая. Интернальный – человек, убежденный в том, что контролирует свою жизнь через волевые усилия, старание, применение способностей.

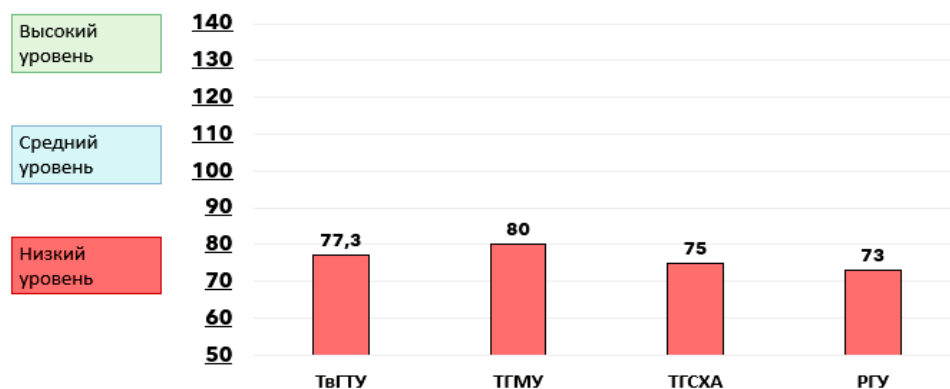

Рис. 4. Результаты оценки субъективной локализации контроля студентской молодежи ТвГТУ

Как показало исследование, более 50 % студентов считают себя зависимыми, полагают, что главную роль в их жизни играют внешние факторы, судьба. Менее 10 % студентов верят в свою силу воли, самодостаточность в контроле над своей жизнью.

Следуя дедукции, или логическому методу «от общего к частному», сравним психодиагностические показатели студентов ТвГТУ. Выборка респондентов – 450 студентов (101 женщина и 349 мужчин в возрасте от 17 до 21 года). Исследование проводилось на следующих факультетах: ФИТ, ФУСК, ХТФ, МСФ, ИСФ, ФПИЭ. На основе полученных данных можно сделать вывод, что студентская молодежь технического университета характеризуется плохим уровнем показателя «Осмысленность жизни» (рис. 5). Это обстоятельство видится психолого-педагогической проблемой и вызовом педагогическому сообществу. Заметим, что показатели осмысленности жизни указывают на отсутствие экзистенциального состояния стабильности. Речь также идет о потере чувства уверенности в будущем, «жизнепониженном» состоянии, растерянности перед судьбой.

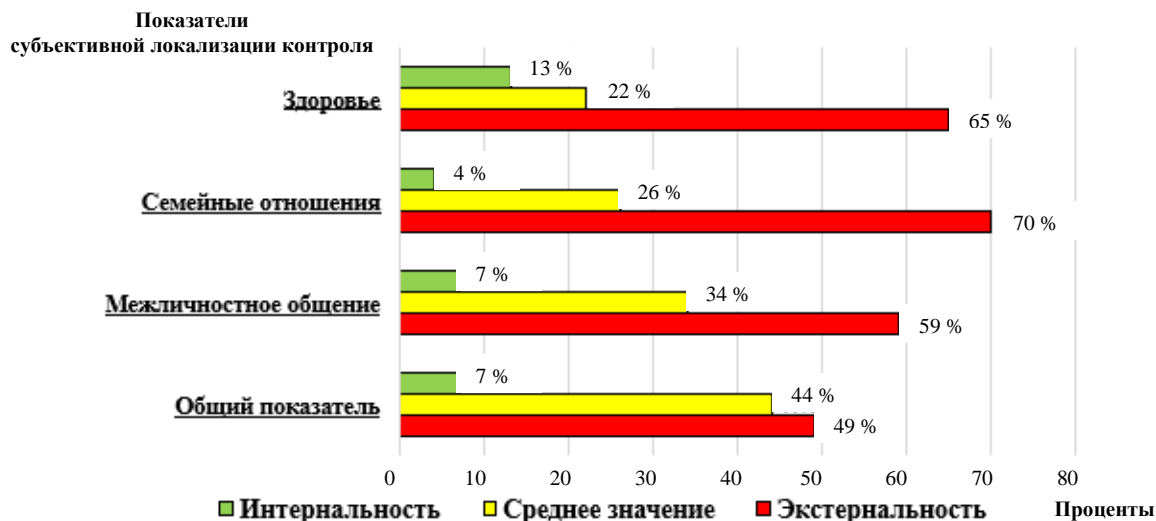

Рис. 5. Результаты диагностики осмысленности жизни среди студентской молодежи ТвГТУ



Рефлексивность – важнейший психологический ресурс личностного саморазвития, поскольку сознание каждого человека как субъективная реальность формирует субъектную позицию относительно самого себя как объекта рефлексии. Цель рефлексивной работы сознания состоит в обеспечении прочной защиты от внешнего мира, от самого себя для себя. Так инициируется субъект-субъектная коммуникация, или коммуникация с самим собой, влекущая «внутренний голос», alter ego. Так формируется «мышление по поводу мышления», сознательно-мыслительная конструкция – навигатор [11]. Рефлексия понимается как процесс обращения человеком внимания внутрь себя, на свое собственное познание. Рефлексивность – стремление к максимальной осознанности собственных поступков, поиску смысла и взаимосвязи между событиями жизни.

Согласно результатам исследования, большинство респондентов демонстрируют низкий и средний уровни рефлексивности (рис. 6). Полученное значение показателя рефлексивности, рассматриваемой нами также в качестве высшей психической функции, интегрирующей, регулирующей координацию психических процессов и обеспечивающей понимание человеком самого себя, не соответствует оптимальному уровню [8].

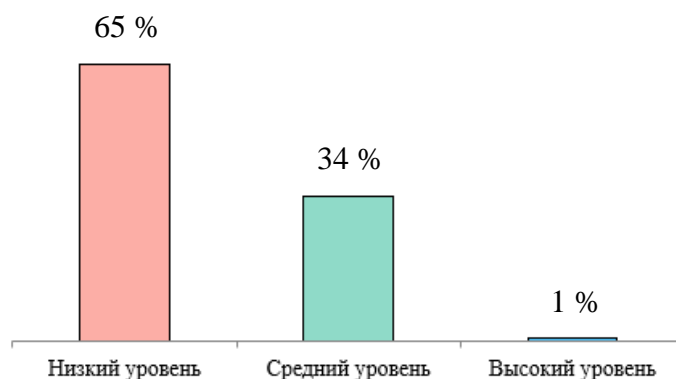

Рис. 6. Результаты диагностики уровня рефлексивности среди студенческой молодежи ТвГТУ

Многие студенты испытывают негативные эмоции при общении, испытывают дискомфорт во время коммуникации и публичных выступлений (рис. 7). Подобные эмоции могут стать помехой не только при обучении, но и во время построения социальных и личностных отношений.



Рис. 7. Результаты оценки уровня социально-коммуникативной тревожности среди студенческой молодежи ТвГТУ

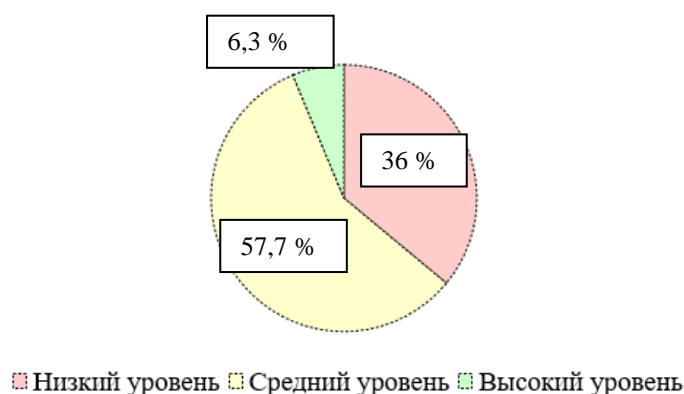

Результаты социально-психологического анкетирования духовно-нравственного здоровья студенческой молодежи Тверского региона, проведенного в 2023 году, продемонстрировали позитивную тенденцию, а именно смену ценностных приоритетов в сознании студентов (выбор духовно-нравственных ценностных установок). Для реабилитации духовно-нравственного здоровья молодежи необходим дальнейший поиск способов раскрытия ее личностно-психологического потенциала. Выстроенная авторская модель оценки результатов психодиагностического исследования личностно-психологического состояния студенческой молодежи позволяет сделать вывод о депривации личностно-психологического здоровья у вузовской студенческой молодежи Тверского региона.

### Библиографический список

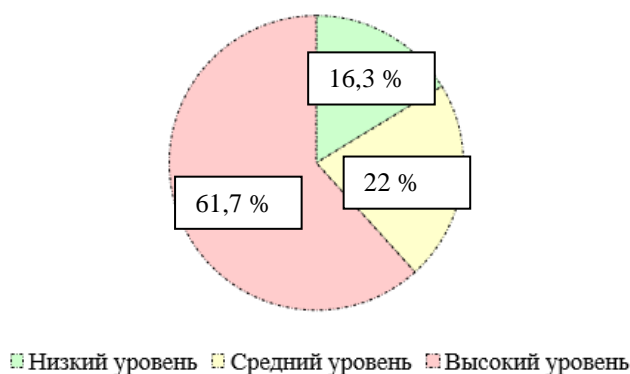
1. Аристотель. Метафизика / пер. А.В. Кубицкого. Ростов н/Д.: Феникс, 1999. 600 с.
2. Аристотель. Этика / пер. Н.В. Брагинской, Т.А. Миллер; вступ. ст. Ф.Х. Кессиди. М.: АСТ, 2005. 492 с.
3. Евстифеева Е.А., Филиппченкова С.И. Становление субъектности российской студенческой молодежи и проблема депривации ее психологического здоровья // Социогуманитарные проблемы укрепления субъектности России: сборник материалов XIII Международного научно-практического междисциплинарного симпозиума / отв. ред. В.Е. Лепский. М.: Когито-Центр, 2023. С. 48–52.
4. Евстифеева Е.А., Филиппченкова С.И., Удалова Л.В. Традиционные духовно-нравственные ценности, репродуктивное здоровье российской молодежи и технологии его генерирования в образовательных практиках: междисциплинарный проект // Вестник ВГУ. Серия: Философия. 2021. № 3 (41). С. 16–27.
5. Евстифеева Е.А., Филиппченкова С.И. Психологическая оптика духовно-нравственного здоровья студенческой молодежи // Вестник ВГУ. Серия: Философия. 2023. № 3 (49). С. 29–32.
6. Образование в современном мире: духовно-нравственное назначение / В.В. Ильин, Л.С. Болатаева, И.А. Кокоева, П.Н. Родин // Российский гуманитарный журнал. 2023. Т. 12. № 6. С. 327–333.
7. Кант И. Основоположение к метафизике нравов. М.: Тип. Вильде, 1912. 99 с.
8. Карпов А.В. Рефлексивность как психическое свойство и методики ее диагностики // Психологический журнал, 2003. Т. 24. № 5. С. 45–57.
9. Ксенофонтова Е.Г. Исследование локализации контроля личности – новая версия методики «Уровень субъективного контроля» // Психологический журнал. 1999. Т. 20. № 2. С. 103–114.
10. Леонтьев Д.А. Практикум по психодиагностике. Прикладная психодиагностика. М.: МГУ, 1992. 116 с.
11. Лефевр В.А. Что такое одушевленность? М.: Когито-Центр, 2013. 125 с.
12. Депривация психического здоровья студенческой молодежи: а. с. 2024621027 Рос. Федерация / Мурашова Л.А., Евстифеева Е.А., Филиппченкова С.И., Пихновский В.В.; опубл. 01.03.2024. URL: <https://elibrary.ru/item.asp?id=64585324> (дата обращения: 16.08.2024).
13. Аппаратно-программный психодиагностический комплекс Мультипсихометр. Методическое руководство. Часть 1 / К.В. Сугоняев [и др.]. М.: ЗАО «Научно-производственный центр ДИП», 2008. 366 с.

14. Об образовании в Российской Федерации: Федер. закон от 29.12.2012 № 273-ФЗ. URL: [https://www.consultant.ru/document/cons\\_doc\\_LAW\\_140174/](https://www.consultant.ru/document/cons_doc_LAW_140174/) (дата обращения: 16.08.2024).
15. Франкл В. Человек в поисках смысла. М.: Прогресс, 1990. 368 с.
16. Толкования на Евангелие от Матфея 7:12. URL: <https://azbyka.ru/biblia/in/?Mt.7:12&r> (дата обращения: 15.08.2024).
17. Гусейнов А.А. Золотое правило. URL: <https://old.bigenc.ru/philosophy/text/1995184> (дата обращения: 15.08.2024).
18. Плотникова Е.Б. Педагогическая функция общества: особенности влияния на становление базовых показателей культуры личности. URL: <https://cyberleninka.ru/article/n/pedagogicheskaya-funktsiya-obschestva-osobennosti-vliyaniya-na-stanovlenie-bazovyh-pokazateley-kultury-lichnosti/viewer> (дата обращения: 15.08.2024).

**PHILOSOPHICAL PREMISE  
FOR ASSESSING SPIRITUAL, MORAL  
AND PERSONAL-PSYCHOLOGICAL HEALTH  
STUDENT YOUTH**

**Е.А. Evstifeeva**

Tver State Technical University, Tver

***Abstract.** The article reveals the philosophical foundations of the interpretation of the results of socio-psychological and psychodiagnostic research on the assessment of the spiritual, moral and personal psychological state of health of students in the Tver region. It is indicated that these foundations go back to the main goal of Russian higher education (personal education) and to Aristotelian kalokagathy as a harmonious combination of physical (external) and moral (mental, internal) virtues, personal perfection, the ideal of human education. It is noted that the philosophical message consists in the convergence of the spiritual, moral and personal-psychological health of students. In accordance with the author's model of ascent from existing personal and psychological health to spiritual and moral, students have verified low psychodiagnostic indicators of personal and psychological health in terms of meaningfulness of life, personal responsibility, and the level of reflexivity. It is concluded that in the Tver region there is a serious problem of deprivation of the personal and psychological health of university youth.*

***Keywords:** philosophical foundations, university student youth, education of personality, spiritual and moral health, deprivation of personal and psychological health.*

*Об авторе:*

ЕВСТИФЕЕВА Елена Александровна – доктор философских наук, зав. кафедрой психологии, истории и философии, Тверской государственный технический университет, Россия; Тверь; e-mail: pif1997@mail.ru

*About the author:*

EVSTIFEEVA Elena Aleksandrovna – Doctor of Philosophy, Head of the Department of Psychology, History and Philosophy, Tver State Technical University, Tver, Russia; e-mail: pif1997@mail.ru

УДК 101.1:316.3

## ЭКЗИСТЕНЦИАЛЬНОЕ В ПРОСТРАНСТВЕ ЗДОРОВЬЯ И БОЛЕЗНИ

В.Ю. Лебедев<sup>1</sup>, Л.В. Удалова<sup>2</sup>

<sup>1</sup> Тверской государственный университет, г. Тверь

<sup>2</sup> Тверской государственный технический университет, г. Тверь

© Лебедев В.Ю., Удалова Л.В., 2024  
DOI: 10.46573/2409-1391-2024-4-19-27

***Аннотация.** В статье рассматриваются вопросы системного осмысления экзистенциальных проблем, их сложность и неоднозначность. Особое внимание уделяется тому, что в координатах «тело – психика» экзистенциальные проблемы легко проявляются в виде физических симптомов, несмотря на то, что в первую очередь принадлежат психике, а здоровье и нездоровье человека определяются вектором картины мира последнего, экзистенциальным состоянием, при котором личная концепция идеала здоровья и нормы трансформируется, из-за чего возникают разногласия по поводу понятия социальной и индивидуальной нормы здоровья. Подчеркивается, что целью становится устойчивое улучшение. Делается вывод о том, что современный человек крайне зависим от окружающей его реальности, от данных ему природой физических, когнитивных, психологических способностей; осознавая это как проблему, индивид разрабатывает и воплощает в жизнь технологические решения по усовершенствованию себя, своей природы. Указывается, что выявление новых форм восстановления здоровья, лечения болезни трансформируется в enhancement-цели (улучшение человека), т. е. человек становится проектом, в рамках которого здоровье выступает полигоном для манипуляций, призванных улучшить определенные параметры субъекта.*

***Ключевые слова:** экзистенция, витальность, здоровье, болезнь, человек, enhancement, усовершенствование, улучшение человека, технологии.*

### **Введение**

Слово «экзистенция» прочно обосновалось в научном дискурсе, оно и его дериваты стали модными, что не случайно. Отношение к экзистенциализму, социально-психологическому фактору экзистенциального толка значительно изменилось. Так, взгляды К. Ясперса перестали маркировать как антинаучные [6]; издание русских переводов его специальных работ стало безусловным свидетельством признания профессионализма вышеназванного мыслителя. Открытая лекция В. Франкла [12] явилась научным и антропологическим событием, воспринятым максимально широко. В результате активизировалось развитие тех социально-психологических и психотерапевтических методик, которые, несмотря на различие в трактовке терминов, все же характеризовались близостью к экзистенциальному подходу.

Слово «экзистенция» встречается в медицинской среде, однако его часто заменяют синонимами (например, говорят о «витальном», т. е. актуализирующем прежде всего вопрос «стоит ли жить?»), причем вопрос этот ставится не только в порядке рефлексии, но и самим душевным страданием, психической болью и дискомфортом, т. е. «экзистенция» здесь шире «витальности»). Существует термин «экзистенциальная депрессия Шнайдера» (другой вариант написания – депрессия фона и почвы Шнайдера). Отметим, что использование термина зависит от номенклатуры.

Экзистенциальные проблемы при всей яркости и наглядности порождают массу сложностей при попытке их системного анализа. Если рассматривать данные проблемы в координатах «тело – психика», то сразу видно, что они в первую очередь принадлежат психике, но легко проявляются в виде физических симптомов. Иными словами, экзистенция может являть себя через соматику. Как таковые проблемы экзистенциального толка трудно, а порой принципиально невозможно однозначно отнести к сфере патологии или нормы (уместна аналогия с некоторыми возрастными изменениями и сопутствующими им жалобами). Чаще всего речь идет не о противопоставлении, а о разного рода количественных показателях, степени выраженности и вторичных особенностях, меняющих как смысл и окраску глубинных, внутренних переживаний, так и характер вероятных проблем.

Обладаем ли мы возможностями дать философские, методологически внятные ответы на самые фундаментальные и «проклятые» вопросы и насколько сильно последние связаны с медицинскими парадигмами и практиками? Под фундаментальным в данном контексте понимаются наиболее общие, рано сформировавшиеся и неустраняемые, инвариантные компоненты психики, которые трудно проигнорировать и обойти.

### *Экзистенция, болезнь и здоровье*

Попытка охарактеризовать такие понятия, как «здоровье» и «болезнь», приводит к тому, что они регламентируют друг друга, к тому, что на основании социальных критериев можно верифицировать различие между нормальным и девиантным относительно человека.

В «Толковом словаре живого великорусского языка» понятие «здоровье» расшифровывается как отсутствие болезни, недуга, «когда все жизненные отправления идут в полном порядке» [2, с. 675]. С.И. Ожегов определяет болезнь через расстройство функций [7].

В течение столетий медицинская практика не имела опоры в виде серьезной теории (в частности, не было понимания того, что такое здоровье и болезнь, где между ними проходит граница). Предлагавшиеся критерии анатомической целостности, отсутствия боли, комфорта, сохранения функции, социального принятия не являются абсолютными. В академической среде здоровье человека исследуется на таких уровнях, как биологический организм, психика, личность и социальное функционирование (деятельность). В свете указанных моментов необходимо определить факторы и риски техногенной цивилизации, отнимающие здоровье, а также установить, как связаны эти факторы между собой и как они влияют друг на друга в условиях технологической революции, способствующей преобразованию человечества и социума, когда фундаментально изменяется общество, деятельность и сама жизнь человека, т. е. установить, как сказывается соматика на психике и наоборот, ценностные установки и самоидентификация личности на психике и соматике. В рамках описанного подхода возникает очень важный вопрос о том, как далеко простирается предел прочности (медицинской и антропологической). Наиболее серьезные исследовательские проблемы были связаны со сферой психики, но и сама психика по мере ее изучения представлялась все более сложной. Даже, например, радикальная модель нейрофизиологии И.П. Павлова, базирующаяся на рефлексологическом истолковании причин и проявлений болезни, не стала исчерпывающей [4].

Самые глубокие уровни психики – области смысловых, экзистенциальных проблем – оказываются торпидными перед вполне разработанной теорией. Неслучайно (особенно в 1960-х годах) многие неврологи стремились избавиться от невротиков, которых они должны были лечить. Неврозы не укладывались в этиологические, патофизиологические, микроанатомические схемы, характерные для типичной

неврологической патологии; подчас невротиков вообще не считали настоящими больными.

Здоровье часто определяется как исключительное состояние организма человека и его психики, естественный феномен. Однако, по мнению В.М. Розина, здоровье не «прилагается автоматически», а зависит от особых технологий. Последние прежде всего подразумевают сохранение здоровья человека, в том числе и улучшение индивида, ориентированы на нормы здоровья, которые являются искусственным феноменом, а не естественным, так как включают функциональное к себе отношение и связаны с конкретной деятельностью людей [10, с. 19]. С другой стороны, экзистенциальная проблематика как раз возвращает нас к наиболее чистому человеческому бытию, хотя естественным его вряд ли можно назвать. Если угодно, с этих явлений начинается обширное поле человеческой болезни. Мы имеем дело с парадоксом: рост объемов медицинской деятельности влечет рост заболеваемости и числа описанных нозологий. На соответствующие механизмы указывали К. Дернер [3] и М. Фуко [14]. Пути решения (а не подавления, которое чревато тяжелыми последствиями) экзистенциальной проблематики, закрепленные социальными практиками, следует сохранять; триумф прогресса эту проблематику не уничтожит (во всяком случае, в настоящий момент никаких посылок к этому не видно).

В.М. Розин определяет здоровье как «социальный артефакт, неразрывно связанный с социальными (медицинскими) технологиями» [9, с. 47]. Этот артефакт в трансформированном виде осознается и понимается как естественный; медицинские технологии оправдываются естественной природой человека.

По мнению социума, здоровый человек – это тот, кто функционирует продуктивно, эффективно, чье здоровье определяется согласно социальным требованиям к осуществляемой индивидом деятельности в конкретный возрастной период.

Другим критерием болезни/здоровья является доступ к инстанции врачевания. Для облегчения этого доступа проводились реформы (например, внедрение земской медицины в XIX веке). Сложность доступа ухудшает три основных компонента медицинской деятельности: профилактику, диагностику, лечение. Сейчас это ухудшение затрагивает оплату медицинских действий, оплату медицинской инженерии, участие в плановой диспансеризации. В последнем случае медицина становится формальной, так как предстает в виде равнодушной инстанции, выдающей справки, избавляющие от разного рода организационных, социальных трудностей.

Опишем один аспект, напрямую связанный с темой нашей статьи. В рамках разговора о видах медицинских практик С.В. Чебанов [15, с. 323–360] различает «ветеринарию *Homo sapiens*» и «медицину человека», учитывающую все специфические его черты, включая духовные аспекты, которые вряд ли будут приняты во внимание инженерной, технократической медициной, при которой общение с больным будет проходить в течение стандартного, небольшого промежутка времени и в формализованном виде. Развивая мысль С.В. Чебанова, отметим, что «медицина человека» является таковой благодаря непременно рассмотрению всех проявлений личностного бытия (и относится это не только к психиатрии, как можно подумать). Подтверждает данное замечание и тот факт, что здоровье и нездоровье человека определяются вектором картины мира субъекта, экзистенциальным состоянием, особенностями его самосознания. Человек, имеющий собственные представления о мире, о ценностях, порой отличающиеся от общепризнанных, задает и трансформирует свою концепцию здоровья, искажая социальные установки, формируя индивидуальные воззрения на идеал здоровья, норму. Возникают различные, зачастую противоречащие друг другу концепции социальной и индивидуальной нормы здоровья.

На социальном уровне здоровье служит для современного человека одним из способов своей реализации в жизни, а не возможностью осуществлять определенную деятельность. Сюда относятся и различные случаи пограничной патологии, «болезни без болезни»: человек не болен (или обладает субклинической патологией, встречающейся не так уж редко), но и не здоров, поскольку имеют место разные формы пассивности, ощущение разбитости, аспонтанность (одним словом, отсутствие стремления). Стремление к некоему своему идеалу здоровья становится экзистенциальным состоянием человека; этого идеала он пытается достигнуть, так как хочет чувствовать себя в ладу с самим собой и связывает это достижение с медицинскими технологиями, в том числе способствующими усовершенствованию человека. Однако прямой дороги здесь нет. И у каждого индивида экзистенциальная проблематика проявляется в разное время, с разной силой и глубиной и имеет различные облик, семиотику, симптоматологию и репрезентации картины мира. В качестве таких проявлений могут выступать дистимические расстройства, субдепрессия или явления более мощные и опасные. Здесь можно вспомнить о расстройствах великих людей. Например, Дж. Леопарди, человек безнадежно одинокий и глубоко книжный, признавался, что порою он на волне депрессивного аффекта катается по полу и выкрикивает богохульства. Кстати, в связи с этим возникает ряд важных вопросов о том, как проявляется экзистенциальный кризис; всегда ли проявления данного кризиса являются одновременно и знаками, сигнализирующими о безусловном наличии заболевания, клинического случая. Гете избавлялся от депрессии, путешествуя или сбегая; всю оставшуюся жизнь этот немецкий поэт и писатель воздерживался от напоминаний о своем раннем творческом периоде (романтико-психологическом кризисе).

Социум и характерные для него условия трансформируются со временем, соответственно, меняются и представления человека о здоровье, его ценности, норме. Под влиянием модификации требований к здоровью и внедрения новых медицинских технологий оно становится открытой системой.

Один из рисков, отрицательный вектор развития и применения новейших медицинских технологий состоит в следующем: сознание современного человека трансформируется, искажается, в результате чего он оказывается погружен в мир потребления, развлечений, игры, а здоровье субъекта тоже превращается в игру. Здоровье становится культом и смыслом жизни, но при этом нет понимания того, что является нормой; в итоге человек остается неудовлетворенным, происходит разлад с самим собой. Кстати, одним из вариантов поведения в данном случае выступает игнорирование экзистенциальных проблем, сопровождающееся попытками избавиться от них без лишних затрат, быстро, «высокотехнологично», а экзистенция трактуется исключительно как болезнь, подлежащая лечению и эрадикации.

Что такое усовершенствование человека? Каким оно предстает в свете описанных соображений?

Рассуждая о проблеме усовершенствования человека с учетом его личностных жизненных ценностей, я-концепции, я-образа, можно выделить такие реальности, которые предполагают разделение себя в ракурсе конституирования указанного образа на два лица: претерпевающего усовершенствование, изменение (осознается в качестве естественной природы человека); производящего усовершенствование (воспринимается как воля).

В жизни современного человека медицинский фактор играет все большую роль. Из-за ухудшения, утраты здоровья люди принимают техногенные, химические лекарственные средства, регрессирующие или утраченные органы заменяются искусственными. Указанные процессы улучшаются, распространяя техногенный мир

на область как медицины (терапевтическую), так усовершенствования человека (enhancement).

Развитие научно-технического прогресса, становление высокоразвитой цивилизации приводят к деградации человека, в частности его природного здоровья, а под воздействием объединения человека и техносферы проблема здоровья усиливается и осложняется появлением противоречивых идеалов и ценностей.

Еще одной трудностью в размещении экзистенциальной проблематики в поле здоровья/болезни выступает то, что, с одной стороны, экзистенциальный кризис для человека неизбежен (и происходит не только в пубертатном периоде), а с другой, является болезненным, подчас крайне мучительным. Это означает, что боль не может служить абсолютным критерием здоровья/болезни, а врачу и всем тем, кто причастен к лечению, необходимо брать на себя обязанности прежде всего по разъяснению человеку «условной нормальности» таких страданий и поиску пути их преодоления, по посильной помощи в осознании и устранении обозначенных страданий.

### *Технологии улучшения*

Не всегда медицинские технологии (биотехнологии, или enhancement), применение которых способствует усовершенствованию естественной биологии человека, предполагают профилактические и восстановительные методы. Одна из сторон преобразования и улучшения человека – деятельностный аспект бытия субъекта – состоит в том, что современные указанные медицинские технологии позволяют создать сверхчеловека, так как направлены на изменение тела (функций, формы) и сознания (мозга) (в частности, настроения, памяти). Практика внедрения электронных и инженерных систем в человеческое тело показывает, что можно менять множество функций (физических, ментальных) [8, с. 104].

В академическом философском сообществе широко обсуждается тема усовершенствования человека, его качеств и функций. Дискурс о применимости таких технологий сопровождается аргументами как за, так и против. Эти аргументы касаются, например, изменения форм и схем социальных отношений; переоценки этических, мировоззренческих категорий, таких как добро/зло, норма/девиантность, прекрасное/безобразное [11].

Возвращение человека в естественное состояние нормы, нарушенное тем или иным недугом, болезнью, или поддержание/восстановление здоровья человека – это общепризнанная цель медицинских практик. Данные практики по отношению к здоровью человека выполняют реконструктивную (терапевтическую) функцию. Для этих целей разрабатываются и используются определенные медицинские технологии. Каждый человек в течение своей жизни обращается к ним, т. е. является их пользователем. Однако в современном социуме стремительно расширяется область применения медицинских технологий двойкой направленности:

описывающих в медицинских терминах, не связанных прежде с улучшением физических и психологических способностей и функций человека, свойства, состояния организма, особенности характера (например, гиперактивность, синдром дефицита внимания) (это так называемый феномен медиализации);

призванных прежде всего помочь в реализации инновационного проекта enhancement (конструирования, усовершенствования, улучшения человека), а не в восстановлении нарушенных норм [16, с. 399].

Медиализация может быть следствием усиленного поиска средств преодолеть внешние проявления экзистенциального кризиса. М.Е. Бурно указывает, что традиционными средствами можно снизить возбуждение, приглушить тоску, но решить экзистенциальные проблемы таким образом сложно [1]. Отсюда проистекает, по всей видимости, увеличение объема потребляемых антидепрессантов. В. Франкл говорит о

нерелевантности самой субъект-объектной модели лечебного процесса. Для разработанной им экзистенциальной психотерапии характерна объект-объектная модель; врач не может «вынуть из кармана» и внедрить в сознание смысл. Помочь он может советом, описанием собственного опыта [13].

Разработка медицинских технологий и применение их в традиционных, терапевтических, реконструктивных целях с ориентацией на норму способствуют восстановлению естественной природы человека (сущего, бывшего). Реализация этих целей в качестве проекта несет что-то новое как для человека, так и для социума и формирует определенную ценностную конструкцию.

Ф. Фукуяма, рассуждая о рисках и опасностях, которые сопровождают применение современных медицинских технологий (биотехнологий), отметил, что последствия их использования, возможно, будут благоприятными, если человечество проявит осторожность, однако эти технологии несут как добро, так и зло, как благо, так и непредсказуемый, труднораспознаваемый вред: «Во многих случаях, медицинские технологии предлагают нам сделки с дьяволом: более продолжительная жизнь, но с пониженными умственными способностями; освобождение от депрессии с одновременным освобождением от творчества и от духовной жизни; лечение, которое размывает грань между тем, чего мы достигаем сами по себе, и тем, чего мы добиваемся за счет воздействия на наш мозг различных химикатов» [17, р. 8]. Ф. Фукуяму, вдохновенно рисуя программу расчеловечивания, озадачивают элементарные и очевидные контрдоводы. Трансгуманистическая картина предполагает, в частности, устранение экзистенциальных неврозов (В. Франкл) как лишних и неудобных. Контрвопросы сводятся в итоге к одному главному: насколько при применении этих технологий человек останется человеком, а не артефактом, лишь носящим это имя.

Основа теории ценности – норма, которая фиксирует порядок, меру, правило и охватывает все сферы человека в качестве «био-социо-культурной» организации, причем «био» здесь означает физиологический компонент, «социо» – коммуникативно-деятельный, «культурный» – ценностно-смысловой.

Существуют иные трактовки вышеприведенной иерархии. Так, нередко варианты последовательного («социо» и «культурный» являются более тонкими проявлениями биоса) или умеренного биологизма (социальное и культурное имеют физиологические истоки и обуславливаются биологическими законами и механизмами). Кроме того, трансляция ценностей экзистенциального порядка также может обладать разным обликом и результативностью.

Человек наделен одновременно свободой и ответственностью. Современный деонтологический взгляд на эти два экзистенциальных феномена сфокусирован на том, что согласованность свободы и ответственности в существующей аксиологии происходит в результате принятия человеком решения, в рамках которого свобода выбора обусловлена автономной рефлексией, собирающей воедино цели действия или поступка с возможностями, средствами, инструментами их достижения и полученным результатом [5, с. 50]. Здесь предполагается сохранение автономности.

Человек является частью природы (естественного), применяющей к себе медицинские технологии, утверждающейся в жизни посредством технологических enhancement-проектов и тем самым перекрывающей естественное (природное) искусственным. Однако экзистенциальная психология, экзистенциальный психоанализ видят обязательной частью лечебного метода как раз обращение к себе, к наиболее глубоким структурам «Я» больного (или вообще человека, нуждающегося в помощи). Концепция прогресса подразумевает расширение человеческих возможностей, причем не через, например, воспитание, а через технологическую трансформацию и индивида,



и всей среды, окружающей его, и его жизни, за счет чего меняется не только то, что делает человек, но и то, кем он является, что ставит под вопрос природу человека, его здоровье. Но антропологический реализм ведет к осторожности в прогнозах, касающихся развития и распространения инженерной медицины. Глубинные структуры личности продолжают быть одними из наиболее сложных и неманипулятивных компонентов такого феномена, как человек.

### *Заключение*

Медицинские технологии позволяют расширить возможности человека, связанные с утратой им здоровья, но при применении указанных технологий с целью усовершенствования заданной человеческой природы мы начинаем замечать как их достоинства, так и потенциальные угрозы и риски.

Использование enhancement-технологий и радикальное улучшение человека могут привести к поляризации мира (разделению общества на тех, кто принимает происходящие изменения, и тех, кто не принимает); появлению новых форм социальных конфликтов, ранее неизвестных; увеличению разрыва между поколениями; возникновению проблем этического характера; деградации таких способностей человека, как эмпатия, самоконтроль и самоанализ.

Границы этической допустимости, которые сопровождают технологические достижения в области усовершенствования человека, вызывают необходимость в поиске ответов на ряд вопросов (например, на следующий: должны ли они использоваться только для восстановления здоровья человека и лечения болезней или с их помощью можно реализовывать инновационные проекты по улучшению человека).

У современных людей усиливается зависимость от окружающей реальности; мобильности; огромного потока информации; времени; собственных физических, когнитивных, психологических черт, данных им природой. Человек все глубже осознает ограниченность своих физических и когнитивных способностей, подверженность болезням, неизбежность старения и в стремлении исправить ситуацию начинает применять технологические решения, направленные на усовершенствование себя, своей естественной природы. Однако всерьез осмыслить вопрос о «повороте» (вроде хайдеггерского) необходимо (в первую очередь для того, чтобы сохранить здоровье и полноценно жить). Если технизированная медицина, ориентированная на такие достижения, как пересадка и иное замещение органов, будет приобретать черты ветеринарии *Homo sapiens*, то станет очевидным, что подобная экзистенциальная рефлексия, индивидуальный поворот сократовского типа крайне нежелательны. Иными словами, существует «родословное древо» экзистенциализма, уходящее, в частности, к Сократу. Спектр научных направлений, занимающихся разработкой и внедрением технологий такого рода вмешательства, довольно широк; обоснование указанных разработок имеет медицинский, реконструктивный характер (выявление новых форм восстановления здоровья, лечения болезни), но эти направления стремительно модифицируются, трансформируются в enhancement-цели, т. е. усовершенствования, улучшения человека. При этом человек превращается в проект, цель реализации которого – сделать какие-то определенные параметры индивида лучше, а не устранить болезнь или дефект (в итоге здоровье человека, его природа становятся полигонами для таких манипуляций).

### Библиографический список

1. Бурно М.Е. Терапия творческим самовыражением. М.: Медицина, 1989. 304 с.
2. Даль В.И. Толковый словарь живого великорусского языка: в 4 т. М.: Русский язык-Медиа, 1981. Т. 1. А–З. 699 с.
3. Дернер К. Гражданин и безумие. К социальной истории и научной социологии психиатрии. М.: Алетея, 2006. 544 с.
4. Журавлев А.Л., Стоюхина Н.Ю. «Павловская» сессия глазами психологов (к 70-летию проведения) // Научные труды Московского гуманитарного университета. 2020. № 5. С. 4–12.
5. Ильин В.В. Аксиология: учебное пособие. М.: Проспект, 2020. 192 с.
6. Лакосина Н.Д., Ушаков Г.К. Медицинская психология. 2-е изд., перераб. и доп. М.: Медицина, 1984. 272 с.
7. Ожегов С.И. Толковый словарь русского языка: 100 000 слов, терминов и выражений. М.: АСТ, 2024. 736 с.
8. Попова О.В. Кризис социальности в свете техник антропологического улучшения // Рабочие тетради по биоэтике. Выпуск 19: Биотехнологическое улучшение человека: гуманитарная экспертиза: сборник научных статей / под ред. Б.Г. Юдина. М.: Издательство Московского гуманитарного университета, 2014. С. 101–122.
9. Розин В.М. Здоровье как философская и социально-психологическая проблема // Мир психологии. 2000. № 1 (21). С. 12–30.
10. Розин В.М. Психическое заболевание как тренд развития личности и состояние культуры. М.: URSS, 2018. 240 с.
11. Физическое здоровье в системе его аксиологического осмысления в молодежной среде / Л.В. Удалова, С.Е. Горшкова, В.Ю. Лебедев, Л.Я. Мещерякова // Экономические и социально-гуманитарные исследования. 2023. № 4 (40). С. 215–224.
12. Франкл В. О смысле жизни. М.: Альпина нон-фикшн, 2023. 164 с.
13. Франкл В. Психотерапия на практике. М.: Институт общегуманитарных исследований, 2015. 192 с.
14. Фуко М. Рождение биополитики. Курс лекций, прочитанных в Коллеж де Франс в 1978–1979 учебном году / пер. с фр. А.В. Дьяков. М.: Наука, 2010. 448 с.
15. Чебанов С.В. Лечебные практики: типология и современная ситуация. URL: <https://www.rpri.ru/materials/chebanov1.htm> (дата обращения: 20.04.2024).
16. Юдин Б.Г. Человек: выход за пределы. М.: Прогресс-Традиция, 2018. 472 с.
17. Fukuyama F. Our Posthuman Future: Consequences of the Biotechnology Revolution Farrar. N.Y.: Straus and Giroux, 2017. 272 p.

### THE EXISTENTIAL IN THE SPACE OF HEALTH AND DISEASE

V.Yu. Lebedev<sup>1</sup>, L.V. Udalova<sup>2</sup>

<sup>1</sup> Tver State University, Tver

<sup>2</sup> Tver State Technical University, Tver

***Abstract.** The article deals with the issues of systemic comprehension of existential problems, their complexity and ambiguity. Special attention is paid to the fact that in the coordinates “body – psyche” existential problems are easily manifested in the form of physical symptoms, despite the fact that they primarily belong to the psyche, and human health and ill-health are determined by the vector of the latter's world picture, existential state, in which the personal concept of health ideal and norm is transformed, because of which there are disagreements about the concept of social and individual health norm. It is*

*emphasized that sustainable improvement becomes the goal. It is concluded that modern man is extremely dependent on the reality surrounding him, on the physical, cognitive, psychological abilities given to him by nature; realizing this as a problem, the individual develops and implements technological solutions to improve himself and his nature. It is pointed out that the identification of new forms of restoring health, treating disease is transformed into enhancement goals (human improvement), i.e. a person becomes a project in which health is a testing ground for manipulations designed to improve certain parameters of the subject.*

**Keywords:** *existence, vitality, health, disease, man, enhancement, improvement, human improvement, technology.*

*Об авторах:*

ЛЕБЕДЕВ Владимир Юрьевич – доктор философских наук, доцент, профессор кафедры теологии, Тверской государственной университет, Тверь, Россия; e-mail: semion.religare@yandex.ru

УДАЛОВА Лариса Викторовна – кандидат философских наук, доцент кафедры психологии, истории и философии, Тверской государственной технической университет, Тверь, Россия; e-mail: lv.udalova@mail.ru

*About the authors:*

LEBEDEV Vladimir Yurievich – Doctor of Philosophy, Associate Professor, Department of Theology, Tver State University, Tver, Russia; e-mail: semion.religare@yandex.ru

UDALOVA Larisa Viktorovna – Candidate of Philosophical Sciences, Associate Professor, Department of Psychology, History and Philosophy, Tver State Technical University, Tver, Russia; e-mail: lv.udalova@mail.ru

УДК 101.1:316

## ИДЕЯ ЦЕЛОСТНОСТИ ЛИЧНОСТИ В РУССКОЙ ФИЛОСОФИИ

Э.Ю. Майкова

Тверской государственной технической университет, г. Тверь

© Майкова Э.Ю., 2024

DOI: 10.46573/2409-1391-2024-4-27-32

**Аннотация.** *Отмечается, что цифровое общество, практики сетевых коммуникаций способствуют активному вовлечению личности в социальное, что приводит к потере ее самости, утрате персональной идентичности, самоопределения, искажению образа своего «Я». Обосновывается необходимость анализа и поиска путей выхода из таких социальных обстоятельств, которые препятствуют самоопределению личности, обеспечению ее безопасности и формированию личностных качеств (в первую очередь автономии). Указывается, что условием преодоления социальной разобщенности, унификации, деперсонализации человека в современном сетевом обществе является конституирование целостности личностного бытия. В контексте формирования русского*

*мировоззрения, построения многополярного мира, возрождения отечественной культуры актуализируются истоки идеи целостности личности в русской философии. Автором аргументируется значимость самобытного обоснования идеи целостности личности в русской философии.*

**Ключевые слова:** *цифровое общество, сетевые коммуникации, личностное бытие, сетевое общество, целостность личности, личностная автономия, способы самозащиты, безопасность личности.*

Сегодня мы живем в эпоху, обозначаемую как эпоха риска, метамодерна, вовлеченности, постправды, цифровизации, постчеловека. Происходит переход от однополярного мира к многополярному [3]. Цифровое общество, практики сетевых коммуникаций приводят к тому, что личность активно вовлекается в социальное и при этом утрачивает самость, персональную идентичность, самоопределение, искажает образ своего «Я». Необходимость сохранения личностной безопасности в цифровом мире определяет актуальность и насущность изучения вопроса о путях выхода из социальных ситуаций, которые затрудняют становление таких личностных качеств, как автономия и самоопределение. Возникает вопрос о том, как ориентироваться в таком сложном, противоречивом, всепоглощающем и часто отталкивающем мире. Встает также ряд вопросов и о способах самозащиты, о том, как быть частью Русского мира; как сохранить свою субъектность в контексте столкновения цивилизаций; как оградить свой личностный статус, персональную идентичность, автономию, свободу, оставаясь ответственным перед судьбой. Ответы на перечисленные вопросы находим в русской философии. В ее рамках многополярность представляется так: «Многополярность мира вовсе не подразумевает того, что народы и культуры не принадлежат единому роду человеческому. Здесь скорее речь нужно вести о том, что Россия вынужденно отвечает на вызовы своих цивилизационных конкурентов, и при этом Россия несет миссию “миродержавия” (термин Данилевского), согласно которой никто не может претендовать на мировое господство» [12, с. 11]. В работе современного русского философа А.Г. Дугина «Многополярный мир. От идеи к реальности» указанный мир описывается как новая многополярная архитектура, в которой человечество распределяется по семи суверенным цивилизациям [3].

Изучение целостности личности в русской философии методологически аргументируется следующим образом: ничто, никогда и нигде не отделено ни от чего другого окончательно и бесповоротно; одно всегда связано с другим, все со всем. Сегодня целое в эпистемологии и философии науки ассоциируется с холизмом. Холизм – это методологический принцип целостности, который сформулировал философ Я. Сметсон в своей работе «Холизм и эволюция»: целое – это нечто большее, чем сумма его частей. По Я. Сметсону, целое как понятие синтезирует в себе объективное и субъективное, материальное и идеальное. Человеческая личность – высшая форма органической личности [8, с. 1109].

Идея целостности личности коренится в особенностях русского мировоззрения как интенции к целостности. Так, в русской философии осмысливается «симфоническая личность» и актуальной остается гипотеза о существовании всечеловеческой, «планетарной» личности. У В.В. Зеньковского находим следующее умозаключение: «Русские философы, за редкими исключениями, ищут именно целостности, синтетического единства всех сторон реальности и всех движений человеческого духа» [4, с. 17]. Подкрепляет разделяемую нами точку зрения этого философа и следующий аргумент: рациональное и системотворческое в русском мировоззрении (представлены в трудах Н.О. Лосского, С.Л. Франка, Н.А. Бердяева, П.А. Флоренского) сочетались с внерациональным, чувственным (мистической интуицией, воображением) опытом (раскрытым В.В. Розановым, Л.И. Шестовым).

Русская философия, стремящаяся к автономному авторитету, не связывала себя с системными рациональными конструкциями, а представляла собой символически усложненное философствование. К.Г. Исупов дает этому объяснение: «Если история западной ментальности разворачивается как смена одного типа рациональности другим (так, что модерн оказывается хорошо отредактированной классикой), то русская философия, проецируя готовые мыслительные конструкции на “жизнь” и убеждаясь в их неадекватности последней, все чаще возвращается к личному религиозному опыту, общезначимость которого опирается на Откровение и христианский историзм» [6, с. 220]. Здесь важно заметить, что отечественная философия фундирована русским мышлением, характерной чертой которого является установка на метасознание и метаценности, на опережающую рефлексию, на диалектику «от противного», доверие непосредственной интуиции.

Так, о самобытности русской культуры, об особенностях русской духовной сферы рассуждал И.А. Ильин: «Россия имеет свои духовно-исторические дары и призвана творить свою особую духовную культуру: культуру сердца, созерцания, свободы и предметности. Нет единой общеобязательной “западной культуры”, перед которой все остальное – “темнота” или “варварство”. Запад нам не указ и не тюрьма. Его культура не есть идеал совершенства. Строение его духовного акта (или, вернее, его духовных актов), может быть, соответствует его способностям и его потребностям, но нашим силам, нашим заданиям, нашему историческому призванию и душевному укладу оно не соответствует и не удовлетворяет. ... Нам нет спасения в западничестве» [5, с. 440]. В поисках целостности антропологического бытия русские мыслители отвергают «западноцентристское» видение человека. И.В. Киреевский так характеризует европейское мышление: «... Там раздвоение духа, раздвоение мыслей, раздвоение наук, раздвоение государства, раздвоение сословий, раздвоение общества, раздвоение семейных прав и обязанностей, раздвоение нравственного и сердечного состояния, раздвоение всей совокупности и всех отдельных видов бытия человеческого, общественного и частного; в России, напротив того, преимущественное стремление к цельности бытия внутреннего и внешнего, общественного и частного, умозрительного и житейского, искусственного и нравственного. Потому если справедливо сказанное нами прежде, то раздвоение и цельность, рассудочность и разумность будут последним выражением западноевропейской и древнерусской образованности» [10, с. 290].

Идея цельности личности восходит к П.Я. Чаадаеву. Единство духовного, разумного и физического начал человека коренится в русской истории, в Боге, во Всечеловечестве. Предпосылкой становления личностной целостности мыслится народ, Церковь, историческая общность человечества: «Народы существа нравственные, точно так, как и отдельные личности (*les individus*). Их воспитывают века, как людей воспитывают годы... Народы живут только сильными впечатлениями, сохранившимися в их умах от прошедших времен, и общением с другими народами. Этим путем каждая человеческая личность (*chaque individu*) ощущает свою связь со всем человечеством» [18, с. 326].

Славянофилы расширили представление о целостности личности, соединив эту идею с анализом цельности духа. Последняя мыслилась как стремление «собрать все отдельные части души в одну силу, отыскать то внутреннее средоточие бытия, где разум, воля, и чувство, и совесть, и прекрасное, и истинное, и удивительное, и желанное, и справедливое, и милосердное, и весь объем ума сливаются в одно живое единство, и таким образом восстанавливается существенная личность человека в ее первоизданной неделимости» [9, с. 275].

Мифологема «соборности», выступающая принципом устройства бытия, единством во множестве, была обоснованием идеи целостности личности у А.С. Хомякова. Для него целостность личности состояла, во-первых, в наличии

«внутреннего средоточия», в «собираии сил души», в принятии и исполнении нравственного закона: «Человек является в совокупности сил умственных и телесных. В этом отношении он может быть предметом науки чисто опытной, человекознания (антропологии), но его силы не имеют еще характера права. Для того, чтобы сила сделалась правом, надобно, чтобы она получила свои границы от закона, не от закона внешнего, но от закона внутреннего, признанного самим человеком. Этот признанный закон есть признанная им нравственная обязанность» [17, с. 326].

Русский религиозный философ Л.П. Карсавин размышлял о личности так: «Личность – конкретно-духовное или (что то же самое!) телесно-духовное существо, определенное, неповторимо-своеобразное и многовидное. Не может быть личности без и вне множества ее моментов, одновременных и временно взаиморазличных» [7, с. 33]. А целостность личности обосновывали идея Всеединства и духовность: «Единство личности не что иное, как ее духовность: личность *определимо* и *определенно* едина, свободна и духовна» [7, с. 37]. Так порождается образ «симфонической личности»: «Со словом “лик” ... сочетается смысл “хора” ... Как первое, так и второе весьма важно для уразумения личности как многоединства и как индивидулирующей в себе *симфоническую личность*» [7, с. 42].

В философской онтологии В.С. Соловьева личность предстает предиктором самого бытия. Речь идет о феномене личности, о феноменологическом видении бытия. Исповедуя символы Всеединства и Богочеловечества, В.С. Соловьев развивал идею целостности личности: «Свободная же внутренняя связь между безусловным божественным началом и человеческой личностью возможна только потому, что сама эта личность человеческая имеет безусловное значение. Человеческая личность только потому может свободно, изнутри соединяться с божественным началом, что она сама в известном смысле божественна, или – точнее – причастна Божеству. Личность человеческая – и не личность человеческая вообще, не отвлеченное понятие, а действительное, живое лицо, каждый отдельный человек – имеет безусловное, божественное значение» [13, с. 19].

Н.А. Бердяев в соответствии с русской философской символикой и диалектикой Всеединства также развивает идею целостности человеческой личности. Философ соединяет целостность мышления, воления, чувствования и творческий акт. Он приводит следующее обоснование: «Личность может быть определена как единство в многообразии, единство сложное, духовно-душевно-телесное... Личность целостна, в нее входит и дух, и душа, и тело... Личность есть также сохранение цельности и единства, сохранение все того же единого, неповторимого образа в постоянном изменении, творчестве и активности» [1, с. 147].

Духовное начало – ядро личностного статуса. Русский философ, призывая к «победе над рабством», формировал целостный образ личности: по его мнению, человек представляет собой соединение духа, души и тела и без такого единства неизбежен и неотвратим личностный распад. «Но личность есть целостное духовно-душевно-телесное существо, в котором душа и тело подчинены духу, одухотворены и этим соединены с высшим, сверхличным и сверхчеловеческим бытием. Такова внутренняя иерархичность человеческого существа. Нарушение или опрокидывание этой иерархичности есть нарушение целостности личности и в конце концов разрушение ее» [2, с. 19].

Русский религиозный философ С.Л. Франк рассматривает идею целостности личности в контексте идеи богочеловечности [14, с. 600], мифологем соборности и Всеединства [15, с. 107]. Личность общечеловечна, она репрезентирует соборное многоединство [15, с. 48]. Одним из главных факторов реализации целостности личности, кроме духовного начала, является душа: «Эта высшая, духовная “самость” и конституирует то, что мы называем личностью... Я испытываю себя личностью, т. е.

существом, которому имманентно духовное начало или которое неотрывно укоренено в области духа...» [15, с. 126].

В итоге принцип целостности является основополагающим при конституировании личности: «Природа личности находит свое выражение как в психической, так и в физической ее жизни, и каждая из них может “действовать” на другую только потому, что они обе совместно сотрудничают в осуществлении и воплощении потенциального синтетического единства личности. Явления той и другой стороны суть как бы лишь симптомы или выражения целостной, органически неразделимой телеологической и осмысленной деятельности самораскрытия и саморазвития личности» [16, с. 236].

Традиция размышлений о целостности личности продолжается и сегодня в философском дискурсе, поскольку в современном обществе потребления индивидуальное замещается социальным, что приводит к распаду персональной идентичности и утрате личностной автономии. Поэтому понимание личностного бытия как целостности дает возможность минимизировать угрозу сведения личного к социальному в условиях современной общественной жизни. Условием преодоления социальной разобщенности, унификации, деперсонализации человека в нынешнем мире является конституирование целостности личностного бытия.

В нашем диссертационном исследовании «Социально-философская концепция автономии личности» для обоснования концептуального уровня анализа феномена автономии личности мы опирались на идеи русской философии о целостности личности: «В социальной траектории личность мыслится как целостное бытие. Целостности личностного бытия присущ такой социально-онтологический статус личности, как автономный, диалектически отделенный от общества и в то же время зависимый от него. Основой формирования целостности личности выступают свобода (воля), ответственность, позитивная идентичность, рефлексивность, доверие, потенцирующие автономию» [11, с. 7]. Такое интегральное понимание личности служит предпосылкой повышения степени ее самореализации, формирования и усиления целостности личностного бытия.

### Библиографический список

1. Бердяев Н.А. Я и мир объектов. Опыт философии одиночества и общения. Париж: YMCA-Press, 1934. 178 с.
2. Бердяев Н.А. Проблема человека (к построению христианской антропологии) // Путь. 1936. № 50. С. 3–26.
3. Дугин А.С. Многополярный мир. От идеи к реальности. М.: Академический проект, 2024. 383 с.
4. Зеньковский В.В. История русской философии: в 4 т. Л.: Эго, 1991. Т. 1. 220 с.
5. Русская идея: сборник / сост. М.А. Маслин. М.: Республика, 1992. 494 с.
6. Исупов К.Г. Русская философия (как тип творчества) // Universum: Вестник Герценовского университета. 2013. № 1. С. 218–222.
7. Карсавин Л.П. Прологомены к учению о личности // Путь. 1928. № 12. С. 32–46.
8. Касавин И.Т. Холизм // Энциклопедия эпистемологии и философии науки / под ред. И.Т. Кавина. М.: «Канон+» РООИ «Реабилитация», 2009. 1248 с.
9. Киреевский И.В. Отрывки // Киреевский И.В. Полное собрание сочинений: в 2 т. / под ред. М. Гершензона. М.: Путь, 1911. Т. 1. 295 с.
10. Киреевский И.В. Критика и эстетика. М.: Искусство, 1979. 439 с.
11. Майкова Э.Ю. Социально-философская концепция автономии личности: автореф. на соиск. ученой степ. д-ра филос. наук: 09.00.11 – социальная философия. М., 2015. 40 с.

12. Мировоззрение русской цивилизации: путь к себе (доклад Изборскому клубу группы экспертов под руководством Виталия Аверьянова) // Изборский клуб. Русские стратегии. 2024. № 1 (119). С. 6–87.
13. Соловьев В.С. Чтения о Богочеловечестве // Собрание сочинений Владимира Сергеевича Соловьева: в 10 т. / под ред. и с примеч. С.М. Соловьева и Э.Л. Радлова. СПб.: Просвещение, 1911–1914. Т. 3. 440 с.
14. Франк С.Л. С нами Бог. М.: АСТ, 2003. 751 с.
15. Франк С.Л. Непостижимое // Франк С.Л. Сочинения. М.: Правда, 1990. 607 с.
16. Франк С.Л. О природе душевной жизни // Франк С.Л. По ту сторону правого и левого: сборник статей / под ред. В.С. Франка. Париж: YMCA-Press, 1972. С. 156–239.
17. Хомяков А.С. Письмо к редактору «L'Union Chretienne» о значении слов: «кафолический» и «соборный» по поводу речи отца Гагарина, иезуита. URL: <https://lib.pravmir.ru/library/readbook/340> (дата обращения: 05.09.2024).
18. Чаадаев П.Я. Философические письма // Чаадаев П.Я. Полное собрание сочинений и избранные письма: в 2 т. / сост. и коммент. С.Г. Блинова [и др.]. М.: Наука, 1991. Т. 1. 798 с.

## THE IDEA OF PERSONAL INTEGRITY IN RUSSIAN PHILOSOPHY

**E.Yu. Maykova**

Tver State Technical University, Tver

**Abstract.** *It is noted that the digital society and the practices of network communications contribute to the active involvement of the individual in the social, which leads to the loss of his self, loss of personal identity, self-determination, distortion of the image of his "I". The necessity of analyzing and finding ways out of such social circumstances that hinder the self-determination of a person, ensuring his safety and the formation of personal qualities (primarily autonomy) is substantiated. It is indicated that the condition for overcoming social disunity, unification, and depersonalization of a person in a modern network society is the constitution of the integrity of personal existence. Russian philosophy's origins of the idea of the integrity of personality in Russian philosophy are actualized in the context of the formation of the Russian worldview, the construction of a multipolar world, and the revival of Russian culture. The author argues the importance of the original substantiation of the idea of the integrity of personality in Russian philosophy.*

**Keywords:** *digital society, network communications, personal existence, network society, personal integrity, personal autonomy, ways of self-defense, personal security.*

*Об авторе:*

МАЙКОВА Элеонора Юрьевна – доктор философских наук, проректор по учебной работе, зав. кафедрой социологии и социальных технологий, Тверской государственной технической университет, Тверь, Россия; e-mail: maykova@yandex.ru

*About the author:*

MAYKOVA Eleonora Yurievna – Doctor of Philosophy, Vice-rector for Academic Affairs, Head of the Department of Sociology and Social Technologies, Tver State Technical University, Tver, Russia; e-mail: maykova@yandex.ru



## СОЦИАЛЬНО-ГУМАНИТАРНОЕ ЗНАНИЕ

УДК 159.9

### ФИЛОСОФСКО-МЕТОДОЛОГИЧЕСКИЕ ОСНОВАНИЯ СБОРКИ СУБЪЕКТОВ, ОРИЕНТИРОВАННЫХ НА РАЗВИТИЕ В ПРОФЕССИОНАЛЬНОЙ ДЕЯТЕЛЬНОСТИ

**В.Е. Лепский**

Институт философии РАН, г. Москва

© Лепский В.Е., 2024

DOI: 10.46573/2409-1391-2024-4-33-39

***Аннотация.** В статье актуализируются философско-методологические основания сборки субъектов, ориентированных на развитие. Отмечается, что такая сборка субъектов укоренена в разрабатываемом автором постнеклассическом типе научной рациональности (кибернетике третьего порядка, субъектных подходах, парадигмах и доминирующих видах субъектов) и субъектно-ориентированном подходе (парадигме «субъект – метасубъект (саморазвивающаяся полисубъектная среда)»), включающем в себя стратегический субъект, базовые характеристики субъектности. Предложенный автором ранее вариант дескриптивной социогуманитарной модели сборки субъектов, нацеленных на развитие, содержит такие понятия, как совокупный субъект; базовый субъект; параметры сборки субъектов; базовые основания для сборки субъектов; базовые факторы, влияющие на процессы сборки субъектов. Авторская модель уже апробируется в профессиональной деятельности. Приводятся примеры использования философско-методологических идей сборки субъектов, ориентированных на развитие, в профессиональной деятельности врачей различных специальностей.*

***Ключевые слова:** постнеклассика, субъектно-ориентированный подход, сборка субъектов, развитие, профессиональная деятельность, врач.*

Сегодня настало время инициировать адекватные механизмы укрепления субъектности России в условиях напряженной международной обстановки и проблемы бессубъектности или слабо организованной субъектности России. Это обстоятельство также должно стать приоритетной темой для научных, междисциплинарных отечественных исследований, посвященных сборке субъектов, ориентированных на развитие в различных сферах деятельности [3]. Автором статьи разрабатывается субъектно-ориентированный подход, который связан с развитием представлений о научной рациональности. В контексте постнеклассической научной парадигмы главной становится парадигма «субъект – саморазвивающаяся полисубъектная среда» («субъект – метасубъект»). Ей соответствует упомянутый выше подход [4]. Качественной реализацией данного подхода предстает выделенная в последних публикациях автора структура базовых характеристик субъектности многоцелевых проектов комплексного развития регионов [1, с. 260–268].

Для постнеклассики характерна кибернетика третьего порядка.

Главный подход – субъектно-ориентированный. Проекты рассматриваются как саморазвивающиеся полисубъектные (рефлексивно-активные) среды гибридной

реальности (мировоззренческие аспекты, принципы, онтологии и др.), и с этой позиции производится оценка проектов [5, с. 94]. Ранее автором статьи были представлены вариант структуры сборки субъектов (рис. 1) и анализ отдельных ее параметров.



Рис. 1. Структура сборки субъектов, ориентированных на развитие

Структуру параметров сборки субъектов предваряют приведенные ниже понятия.

*Совокупный субъект* – субъект, образующийся в результате процессов сборки субъектов.

*Базовые субъекты* – субъекты, которые собираются в совокупного субъекта.

*Параметры сборки субъектов* – один из инструментов понижения размерности (сложности) системы сборки субъектов. Это коллективная переменная функция многих входящих в нее других переменных в анализе сложных самоорганизующихся систем сборки субъектов, дающая важную информацию о поведении последних как сложно структурированных целостностей. Будем выделять две группы параметров сборки: базовые основания и базовые факторы, влияющие на процессы сборки субъектов.

Структура сборки субъектов в лечебной деятельности представлена на рис. 2.



Рис. 2. Структура сборки субъектов в лечебной деятельности (ПКВ – профессионально важные качества)

*Базовые основания для сборки субъектов* – это такие основания, которые определяют ведущие мотивы субъектов в их ориентации на процессы сборки. Среди такого рода оснований в первую очередь следует назвать общность ценностей, культуры, целей; комплексные основания, формируемые, например, в процессах проектной идентификации.

*Базовые факторы, влияющие на процессы сборки субъектов* – это факторы (группы факторов), наиболее значимые для данных процессов, влияние которых изучено в различных областях знания [6, с. 185–186].

Предлагаемый подход основан на идеях постнеклассической науки [8; 9], изменении статуса современного научного знания [10], преобразованных формах субъект-объектного единства [7]. Примером использования варианта дескриптивной социогуманитарной модели сборки ориентированных на развитие субъектов, адаптированного к профессиональной деятельности врача, служат различные разрабатываемые модели. Например, С.И. Филиппенковой с учетом философско-методологических оснований сборки вышеназванных субъектов, выдвинутых автором данной статьи, была построена модель «Психологическая составляющая взаимодействия врача и пациента» [10]. Позднее данная модель врачевания была конкретизирована в междисциплинарных исследованиях по проблеме культуры материнства [10]. Структура сборки субъектов в гинекологии показана на рис. 3.



Рис. 3. Структура сборки субъектов в гинекологии

В настоящее время проходит философско-методологическую и эмпирическую апробацию разрабатываемая Л.А. Мурашовой рефлексивно-экзистенциальная психологическая модель управления качеством жизни по показателю здоровья пациента в профессиональной деятельности врача для персонализированной медицины. Она инициирует сборку субъектов в вышеуказанной деятельности (рис. 4) [9].

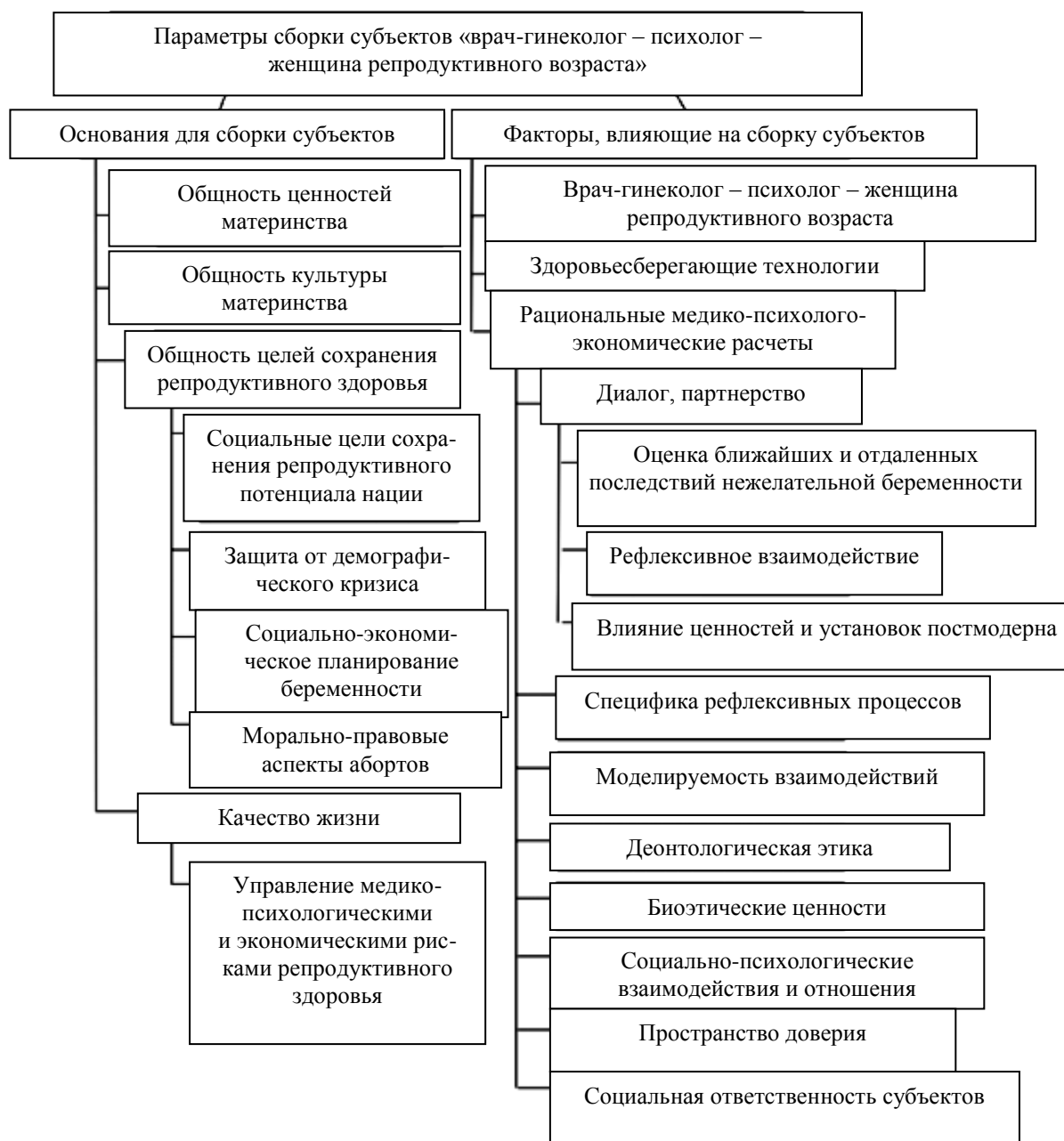

Рис. 4. Структура сборки субъектов в профессиональной деятельности врача

Таким образом, была обоснована целесообразность использования философско-методологических оснований сборки субъектов, ориентированных на развитие и разработанных автором статьи для разных проектов, включая проект «Сборка субъектов в профессиональной деятельности врача».

#### Библиографический список

1. Евстифеева Е.А., Филиппченкова С.И. Сборка субъектов врачевания: социально-психологическая модель // Проблема сборки субъектов в постнеклассической науке / отв. ред.: В.И. Аршинов, В.Е. Лепский. М.: Институт философии РАН, 2010. 267 с.
2. Культура материнства: управление медико-психологическими и экономическими рисками: монография / Е.А. Евстифеева, С.И. Филиппченкова, И.И. Стольникова, Е.В. Борисова. Тверь: СФК-офис, 2016. 160 с.
3. Лепский В.Е. Актуальные социогуманитарные проблемы укрепления субъектности России // Проблемы цивилизационного развития. 2023. Т. 5. № 1. С. 28–46.
4. Лепский В.Е. Междисциплинарный анализ становления субъектно-ориентированного подхода // Социальное время. 2015. № 2. С. 18–32.

5. Лепский В.Е. Субъектность многоцелевых проектов – локомотив комплексного развития регионов (на примере биотехнологий) // Социогуманитарные проблемы укрепления субъектности России: сборник материалов XIII Международного научно-практического междисциплинарного симпозиума «Рефлексивные процессы и управление», 20 октября 2023 г., Москва / отв. ред. В.Е. Лепский. М.: Когито-Центр, 2023. 199 с.
6. Лепский В.Е. Эскиз структуры параметров сборки субъектов и их дескриптивной модели // Проблема сборки субъектов в постнеклассической науке / отв. ред.: В.И. Аршинов, В.Е. Лепский. М.: Институт философии РАН, 2010. С. 271.
7. Лепский В.Е. Философско-методологические основания постнеклассической кибернетики третьего порядка // Вопросы философии. 2022. № 8. С. 211–215.
8. Постнеклассика: философия, наука, культура: коллективная монография / отв. ред.: Л.П. Киященко, В.С. Степин. СПб.: Мирь, 2009. 672 с.
9. Мурашова Л.А. Сборка субъектов в персонализированной медицине: профессиональная идентичность врача // Эргодизайн. 2024. № 2 (24). С. 200–205.
10. Филиппченкова С.И. Психологическая составляющая взаимодействия врача и пациента: автореф. на соиск. ученой степ. д-ра псих. наук: 19.00.03 – психология труда, инженерная психология, эргономика (психологические науки). М., 2013. 58 с.

## PHILOSOPHICAL AND METHODOLOGICAL GROUNDS FOR ASSEMBLING ENTITIES FOCUSED ON DEVELOPMENT IN PROFESSIONAL ACTIVITIES

**V.E. Lepsky**

Institute of Philosophy of Russian Academy of Sciences, Moscow

**Abstract.** *The article actualizes the philosophical and methodological foundations of the assembly of development-oriented subjects. It is noted that such an assembly of subjects is rooted in the post-non-classical type of scientific rationality developed by the author (third-order cybernetics, subjective approaches, paradigms and dominant types of subjects) and a subject-oriented approach (the paradigm "subject – metasubject (self-developing polysubject environment)", which includes a strategic subject, basic characteristics of subjectivity. The variant of the descriptive socio-humanitarian model of the assembly of subjects aimed at development proposed by the author earlier contains such concepts as the aggregate subject; the basic subject; the parameters of the assembly of subjects; the basic grounds for the assembly of subjects; the basic factors influencing the processes of assembly of subjects. The author's model is already being tested in professional activities. Examples of the use of philosophical and methodological ideas of the assembly of development-oriented subjects in the professional activities of doctors of various specialties are given.*

**Keywords:** *post-classical, subject-oriented approach, assembly of subjects oriented to development, assembly of subjects in professional activities of a doctor.*

*Об авторе:*

ЛЕПСКИЙ Владимир Евгеньевич – доктор психологических наук, профессор, главный научный сотрудник Института философии РАН, Москва, Россия; e-mail: lepsy@tm-net.ru

*About the author:*

LEPSKY Vladimir Evgenievich – Doctor of Psychology, Professor, Chief Researcher of Institute of philosophy of Russian Academy of Sciences, Moscow, Russia; e-mail: lepsky@tm-net.ru

УДК 159.9

## БОЛЕЗНЕННОЕ ЛЮБОПЫТСТВО КАК ИССЛЕДОВАТЕЛЬСКИЙ ФЕНОМЕН

Е.А. Орлова<sup>1</sup>, Ю.Л. Гребенникова<sup>2</sup>

<sup>1</sup> Московский институт психоанализа, г. Москва

<sup>2</sup> Государственный университет просвещения, г. Мытищи

© Орлова Е.А., Гребенникова Ю.Л., 2024

DOI: 10.46573/2409-1391-2024-4-39-44

**Аннотация.** В статье излагаются результаты теоретического анализа феномена «любопытство», проведенного в современной психологической науке. Рассматриваются трактовки данного концепта в рамках психологического дискурса, теоретические модели и типы любопытства. Указывается, что на данный момент нет единого подхода к возникновению любопытства и различных его видов, однако в психологии наблюдается преобладание понимания любопытства как стремления заполнить пробелы в знаниях, получить новую информацию. Отмечается, что любопытство по сути направлено на само себя и является фундаментом для развития устойчивого интереса к чему-либо, при этом процесс познания ранее неизвестного – основная цель, а снижение у человека затрат для изучения потенциально угрожающих явлений и ситуаций приводит к формированию болезненного любопытства. Делается вывод, что в современной психологической науке возникла насущная необходимость в приобретении знаний об указанном типе любопытства, а также в переходе от теоретических к эмпирическим исследованиям болезненного любопытства на базе отечественной выборки.

**Ключевые слова:** любопытство, психологический феномен, теоретические модели, виды любопытства, болезненное любопытство.

В отечественной науке феномен «любопытство» чаще всего рассматривается в психолого-педагогических исследованиях детей и младших школьников, в то время как за рубежом еще в 50–60-х годах XX века феномен любопытства приобрел самостоятельный научный статус. Первая работа, посвященная феномену любопытства, принадлежит американскому профессору философии Джону Дьюи [10].

В современном мире имеется множество трактовок обозначенного феномена. Любопытство – это желание знать, видеть или испытывать что-то, оно мотивирует исследовательское поведение, направленное на получение новой информации [13]. Любопытство представляет собой комплексное чувство и стремление к познанию, которое сопровождается желанием узнать то, что еще неизвестно [11]. Любопытство есть стремление и сильное желание к исследованию нового [12].

Е.А. Меньшикова представила уточненное определение любопытства, полученное по результатам проведенного ею литературного анализа. Так, она полагает,

что любопытство является первичным, простым этапом проявления познавательной активности, которая при этом стихийна, т. е. не имеет какой-то конкретной цели [7]. Эта трактовка сходна с той, что дана в одном из словарей: «Любопытство – интерес к чему-либо без цели и пользы, желание все видеть и знать, предрасположенность к поиску нового» [6, с. 180].

Любопытство выступает основой стремления получить конкретную информацию, знание. Выделяют различные виды любопытства. Диверсивное любопытство относится к более общей стимуляции, которая тесно связана с переживанием скуки. Данный вид любопытства встречается в описаниях поведения животных (например, крыс, которые после помещения их в клетки охотнее исследовали те ее части, которые были менее знакомы (при этом ученые не применяли никакой системы вознаграждений или наказаний)). Эпистемологическое любопытство – это стремление к приобретению знаний как таковых, оно больше присуще людям. Пример указанного любопытства – поиск учеными решения проблемы.

Как можно увидеть из обзора теоретических моделей любопытства, они крайне разнообразны; на сегодняшний день нет единого мнения по поводу того, что такое любопытство, как оно возникает и какие его виды следует выделять. Однако в психологии по большей части преобладает понимание любопытства как стремления заполнить имеющиеся в когнитивной сфере пробелы, получить новую информацию. При этом процесс познания нового и есть основная цель. Любопытство направлено на само себя и выступает фундаментом для развития устойчивого интереса к чему-либо.

Люди, как известно, обладают способностью творчески моделировать опасные для них ситуации с помощью воображения, что значительно снижает затраты на изучение нежелательных для человечества явлений. Доктор философии, ученый-бихевиорист и ведущий на данный момент исследователь болезненного любопытства К. Скривнер считает, что именно уменьшение расходов на изучение потенциально угрожающих феноменов и обстоятельств привело к появлению того, что ученый называет болезненным любопытством [15]. Люди часто проявляют такого рода любопытство, желая развлечься, получить удовольствие. К. Скривнер отмечает, что ученые, наблюдая тягу некоторых к участию в пугающих забавах и увеселительных мероприятиях, вывели новый тип парадокса – парадокс ужаса [15].

Одно из дополненных определений болезненного любопытства К. Скривнер представил в своей недавно опубликованной работе. Он говорит, что такое любопытство стоит понимать как тенденцию искать информацию об угрожающих или опасных ситуациях и что оно вызвано интересом к развлечениям, связанным с угрозами, и повышенной тревожностью [15].

В российской научной среде можно встретить несколько упоминаний термина «болезненное любопытство», но из-за недостаточности информации и раскрытия этого понятия остается неясным, что конкретно имеют в виду под этим феноменом отечественные авторы. Так, в работе, посвященной теме влияния интернета на суицидальные проявления, Ц.П. Короленко и соавторы упоминают болезненное любопытство при описании случая, когда человек решил поджечь себя во время прямой онлайн-трансляции. Исследователи предполагают, что именно феномен указанного любопытства лежит в основе желания людей наблюдать такое событие (прямую трансляцию смотрело большое количество людей) [5].

Болезненное любопытство проявляется с двух сторон. С одной стороны, оно выражается в наблюдении и изучении негативных, враждебных, болезненных стимулов. С другой, как отмечают Ц.П. Короленко и другие, многие зрители вступали в прямое взаимодействие с человеком, совершающим суицид, и подталкивали его к



этому, предлагали возможные варианты лишения себя жизни. Мы считаем, что данное поведение нельзя отнести к болезненному любопытству, так как люди вступали в прямой контакт, были косвенными участниками самой ситуации. Кроме того, данное происшествие можно отнести к сенсации и феномену любопытства к сенсациям (о них говорил такой ученый, как М. Цукерман [18; 19]), так как не каждый день кто-то из желающих совершить суицид будет делать это публично, во время прямой трансляции.

В ином (юридическом) ракурсе рассматривается увеличение числа случаев каннибализма в России. В Государственной Думе обсуждается вопрос о запрете любых упоминаний людоедов в прайм-тайм. Е.Е. Сторожева, Ю.Н. Крестникова объясняют подобное стремление юридических структур следующим образом: представители властных структур боятся, что болезненно любопытные люди будут читать и смотреть истории про каннибалов [8]. Однако упомянутые ученые никак не объясняют предполагаемую связь болезненного любопытства и роста количества каннибалов в России. Отметим, что само словосочетание «болезненное любопытство» может толковаться людьми негативно, и это искажает истинное восприятие феномена. Кроме того, авторы в статье [8] так описывают болезненно любопытных субъектов, что поневоле приходишь к вполне конкретному выводу: проявление болезненного любопытства ненормально и недопустимо.

Рассмотрим еще несколько работ, посвященных теме любопытства. К примеру, Р.Ю. Хасанов сравнивает действия крысы и человека: крысы, зная алгоритм передвижения в лабиринте, все равно будет делать ошибки и проявлять болезненное любопытство, как и человек, который осознанно нарушает ранее выученные правила [20]. При этом он не уточняет, что подразумевает под болезненным любопытством. По нашему мнению, любопытство, о котором говорит Р.Ю. Хасанов, точно не болезненное, так как феномен болезненного любопытства никогда не переходит границу между наблюдением и изучением чего-то со стороны и активным и прямым участием в событии/ситуации. В другой статье рассказывается про эксплуатацию автоматического устройства по обмену валюты и упоминается проявление болезненного любопытства людей, имеющее место при извлечении выгоды и нарушении закона Российской Федерации [2]. Однако в данном контексте любопытство тоже не следует считать болезненным.

Е.А. Иваненко в статье «Снафф в визуальном пространстве современных медиа: эстетика, этика или политика?» приводит цитату К.А. Райза, в которой термин «болезненное любопытство» используется именно в том значении, о котором мы рассуждаем в рамках нашей работы [3]. При просмотре снафф-видео (видео, содержащего сцены реальной смерти или убийства человека) болезненное любопытство имеет место быть. Однако видео подобного рода не так просто найти самостоятельно: требуется приложить значительные усилия, что заставляет задуматься, действительно ли это болезненное любопытство или какое-то иное явление.

Как можно заметить, отечественных психологических исследований, посвященных болезненному любопытству, практически нет. Изредка в различных статьях и публикациях (литературоведческих, педагогических, юридических и пр.) можно встретить упоминание болезненного любопытства, причем последнее обычно ошибочно трактуется как феномен, причиняющий эмоциональную боль [9]; стремление, проявление которого может быть опасно [4; 8] (имеются и другие искажающие толкования). Лишь немногие ученые верно употребляют этот термин (например, В.И. Алексеев, В.И. Попов [1]).

Таким образом, анализ проблемы выявил, что отечественная психологическая наука не имела возможности углубиться в тему болезненного любопытства, внести

свой вклад в ее изучение напрямую. Разработка данного направления позволит решить ряд научных задач, имеющих в российской академической среде:

- уточнения термина «болезненное любопытство»;
- проверки ранее выдвинутых гипотез о проявлениях этого феномена;
- устранения неясностей, связанных с этим типом любопытства;
- перехода от теоретических к эмпирическим исследованиям болезненного любопытства на базе отечественной выборки.

#### Библиографический список

1. Алексеев В.И., Попов В.И. Лишение свободы в виде тюремного заключения как приоритетное направление в российской пенитенциарной политике (1879–1917 гг.) // Уголовно-исполнительное право. 2012. № 1. С. 21–24.
2. Демироглу Н.Б., Мерджанова Л.З. Развитие системы управления наличностью в банковской сфере // Ученые записки Крымского инженерно-педагогического университета. 2020. № 1 (67). С. 79–83.
3. Иваненко Е.А. Снафф в визуальном пространстве современных медиа: эстетика, этика или политика? // Terra Aestheticae. 2021. № 1 (7). С. 51–74.
4. Копылова О.Ю. Влияние просмотра фильмов ужасов на психическое состояние молодого человека // Актуальные проблемы экранных и интерактивных медиа: сборник материалов научно-практической конференции / сост. и науч. ред. Н.Г. Кривуля. М.: МГУ, 2019. С. 273–281.
5. Короленко Ц.П., Дмитриева Н.В., Левина Л.В. К вопросу о влиянии интернета на суицидальное поведение // Ученые записки Санкт-Петербургского государственного института психологии и социальной работы. 2014. Т. 22. № 2. С. 103–107.
6. Летягова Т.В., Романова Н.Н., Филиппов А.В. Тысяча состояний души: краткий психолого-филологический словарь. М.: Флинта; Наука, 2006. 424 с.
7. Меньшикова Е.А. О психолого-педагогической природе любопытства и любознательности детей // Вестник ТГПУ. 2009. Вып. 1 (79). С. 88–92.
8. Сторожева Е.Е., Крестникова Ю.Н. Психологическая характеристика личности каннибала // Труды молодых ученых Алтайского государственного университета. 2016. № 13. С. 335–338.
9. Хрусталева М.А., Никитина М.А. «Прекрасное» и «безобразное» в зеркале когнитивно-дискурсивного подхода к переводу // Вестник Пермского университета. Российская и зарубежная филология. 2017. Т. 9. № 3. С. 37–47.
10. Dewey J. How We Think. URL: <https://bef632.wordpress.com/wp-content/uploads/2015/09/dewey-how-we-think.pdf> (дата обращения: 25.08.2024).
11. The wick in the candle of learning: Epistemic curiosity activates reward circuitry and enhances memory / M.J. Kang [et al.]. URL: [https://www.researchgate.net/publication/26682911\\_The\\_Wick\\_in\\_the\\_Candle\\_of\\_Learning\\_Epistemic\\_Curiosity\\_Activates\\_Reward\\_Circuitry\\_and\\_Enhances\\_Memory](https://www.researchgate.net/publication/26682911_The_Wick_in_the_Candle_of_Learning_Epistemic_Curiosity_Activates_Reward_Circuitry_and_Enhances_Memory) (дата обращения: 25.08.2024).
12. Kashdan T.B., Silvia P.J. Curiosity and interest: The benefits of thriving on novelty and challenge. URL: [https://www.researchgate.net/publication/232709031\\_Curiosity\\_and\\_Interest\\_The\\_Benefits\\_of\\_Thriving\\_on\\_Novelty\\_and\\_Challenge](https://www.researchgate.net/publication/232709031_Curiosity_and_Interest_The_Benefits_of_Thriving_on_Novelty_and_Challenge) (дата обращения: 25.08.2024).
13. Litman J.A. Curiosity and the pleasures of learning: Wanting and liking new information. URL: [https://www.researchgate.net/publication/245823962\\_Curiosity\\_and\\_the\\_pleasures\\_of\\_learning\\_Wanting\\_and\\_liking\\_new\\_information](https://www.researchgate.net/publication/245823962_Curiosity_and_the_pleasures_of_learning_Wanting_and_liking_new_information) (дата обращения: 25.08.2024).

14. Choosing to view morbid information involves reward circuitry / S. Oosterwijk [et al.]. URL: [https://www.researchgate.net/publication/336342634\\_Choosing\\_to\\_view\\_morbid\\_information\\_involves\\_reward\\_circuitry](https://www.researchgate.net/publication/336342634_Choosing_to_view_morbid_information_involves_reward_circuitry) (дата обращения: 25.08.2024).
15. Scrivner C. An infectious curiosity: Morbid curiosity and media preferences during a pandemic // *Evolutionary Studies in Imaginative Culture*. 2021. Vol. 5. № 1. URL: [https://www.researchgate.net/publication/352511747\\_An\\_Infectious\\_Curiosity\\_Morbid\\_Curiosity\\_and\\_Media\\_Preferences\\_during\\_a\\_Pandemic](https://www.researchgate.net/publication/352511747_An_Infectious_Curiosity_Morbid_Curiosity_and_Media_Preferences_during_a_Pandemic) (дата обращения: 25.08.2024).
16. Scrivner C., Stubbersfield J.M. Curious about threats: Morbid curiosity and interest in conspiracy theories in US adults // *British Journal of Psychology*. 2024. Vol. 115. № 1. URL: [https://www.researchgate.net/publication/374221151\\_Curious\\_about\\_threats\\_Morbid\\_curiosity\\_and\\_interest\\_in\\_conspiracy\\_theories\\_in\\_US\\_adults](https://www.researchgate.net/publication/374221151_Curious_about_threats_Morbid_curiosity_and_interest_in_conspiracy_theories_in_US_adults) (дата обращения: 25.08.2024).
17. Tamai R., Shigemasa H., Murayama K. Morbid curiosity and uncertainty. URL: <https://osf.io/xbu4n/> (дата обращения: 25.08.2024).
18. Zuckerman M. Sensation Seeking. Beyond the Optimum Level of Arousal. URL: [https://books.google.co.in/books?id=Ee8kAQAIAAJ&source=gbs\\_navlinks\\_s](https://books.google.co.in/books?id=Ee8kAQAIAAJ&source=gbs_navlinks_s) (дата обращения: 25.08.2024).
19. Zuckerman M., Litle P. Personality and curiosity about morbid and sexual events. URL: <https://www.semanticscholar.org/paper/Personality-and-curiosity-about-morbid-and-sexual-Zuckerman-Little/58a0a55cd325216d51698636ef068f20483425f4> (дата обращения: 25.08.2024).
20. Хасанов Р.Ю. Как сегодня понимают интеллект // *Искусственные общества*. 2021. Т. 16. Вып. 3. URL: [https://ras.jes.su/index.php?dispatch=products.print\\_publication&product\\_id=21452&format=pdf&version\\_id=17457](https://ras.jes.su/index.php?dispatch=products.print_publication&product_id=21452&format=pdf&version_id=17457) (дата обращения: 21.08.2024).

## MORBID CURIOSITY AS A RESEARCH PHENOMENON

**Е.А. Орлова<sup>1</sup>, Ю.Л. Гребеникова<sup>2</sup>**

<sup>1</sup> Moscow Institute of Psychoanalysis, Moscow

<sup>2</sup> State University of Education, Mytishchi

**Abstract.** *The article presents the results of a theoretical analysis of the phenomenon of "curiosity" conducted in modern psychological science. A number of interpretations of this concept within the framework of psychological discourse, theoretical models and types of curiosity are considered. It is indicated that at the moment there is no single approach to the emergence of curiosity and its various types, however, in psychology there is a predominance of understanding curiosity as a desire to fill in gaps in knowledge, to obtain new information. It is noted that curiosity is essentially directed at itself and is the foundation for the development of sustained interest in something, while the process of learning the previously unknown is the main goal, and reducing human costs for studying potentially threatening phenomena and situations leads to the formation of morbid curiosity. It is concluded that in modern psychological science there is an urgent need to acquire knowledge about this type of curiosity, as well as to move from theoretical to empirical studies of morbid curiosity based on a domestic sample.*

**Keywords:** *curiosity, psychological phenomenon, theoretical models, types of curiosity, morbid curiosity.*

*Об авторах:*

ОРЛОВА Елена Александровна – доктор психологических наук, профессор, профессор кафедры общей психологии, Московский институт психоанализа, Москва, Россия; e-mail: orlova.elena64@yandex.ru

ГРЕБЕННИКОВА Юлия Леонидовна – кандидат психологических наук, доцент кафедры социальной и педагогической психологии, Государственный университет просвещения, Мытищи, Россия; e-mail: imaruell@gmail.com

*About the authors:*

ORLOVA Elena Aleksandrovna – Doctor of Psychology, Professor, Department of General Psychology, Moscow Institute of Psychoanalysis, Moscow, Russia; e-mail: orlova.elena64@yandex.ru

GREBENNIKOVA Yulia Leonidovna – Ph. D., Associate Professor of the Department of Social and Educational Psychology, State University of Education, Mytishchi, Russia; e-mail: imaruell@gmail.com

УДК 159.9

## **ПРАКТИКА ПРИМЕНЕНИЯ ОПРОСНИКА «ИНТЕГРАТИВНАЯ ПРОФЕССИОНАЛЬНАЯ НАПРАВЛЕННОСТЬ ЛИЧНОСТИ»**

**Н.Е. Рубцова<sup>1</sup>, С.Л. Леньков<sup>2</sup>**

<sup>1</sup> Российский новый университет, г. Москва

<sup>2</sup> Российская академия образования, г. Москва

© Рубцова Н.Е., Леньков С.Л., 2024

DOI: 10.46573/2409-1391-2024-4-44-56

***Аннотация.** В статье обсуждаются вопросы применения новой психодиагностической методики, предназначенной для диагностики профессиональной направленности личности у лиц в возрасте 14 лет и старше. Отмечается, что опросник «Интегративная профессиональная направленность личности (ИНЛ-2)» позволяет выявить приоритетные направления профессионального самоопределения и развития, что способствует совершенствованию систем профориентации и подготовки кадров. Указывается, что опросник содержит семь шкал: «Управление», «Исполнение», «Стратегии», «Оперативность», «Объекты», «Люди», «Информация». Делается вывод, что методика может быть полезна при базовой скрининговой психодиагностике профессиональной направленности старших школьников, абитуриентов, студентов вузов и колледжей, а также взрослых оптантов в возрасте старше 24 лет, работающих и безработных.*

***Ключевые слова:** профессиональная направленность, опросник, диагностика, классификация, профессиональная деятельность, психологические типы, труд.*

### **Введение**

Этапом операционализации понятия профессиональной направленности, основанного на интегративно-типологической классификации профессиональной деятельности, стала разработка психодиагностического опросника, позволяющего определить предпочтительные для респондента психологические типы труда. Опросник «Интегративно-типологическая профессиональная направленность личности (ИНЛ-2)» был опубликован в 2023 году [2]. Он представляет собой вторую, переработанную, версию созданного ранее опросника «Интегративно-типологическая профессиональная направленность личности (ИНЛ)».

Перечислим выделенные основания для модернизации опросника. Это, во-первых, общая тенденция повышения технологичности психодиагностического инструментария, проявляющаяся, в частности, в сокращении количества пунктов, представляющих каждую измерительную шкалу; во-вторых, интенсивная трансформация сферы труда, в том числе информатизация, размывающая границы прежде четко дифференцированных классов труда; в-третьих, целесообразность расширения целевой аудитории опросника (в частности, охват старших школьников).

Концептуальные основания второй версии, получив определенное дополнительное обоснование, несмотря на некоторые инструментальные отличия от первой, остались в значительной степени теми же, что изначально были заложены в опросник ИНЛ, и соответствуют оригинальному (интегративно-типологическому) теоретико-методологическому подходу, а также построенной с его помощью классификации сфер труда [3]. Результаты стандартизации опросника ИНЛ-2 представлены в монографии [4].

### **Назначение опросника**

Опросник ИНЛ-2 предназначен для скрининговой диагностики профессиональной направленности личности у лиц в возрасте 14 лет и старше. С учетом длительного и цикличного характера профессионального самоопределения в жизни человека опросник ИНЛ-2 может применяться для диагностики профессиональной направленности у школьников (начиная с 8 класса), абитуриентов и студентов (учащихся) высших и иных учебных заведений, работающих и безработных. Опросник позволяет выявить профессиональную направленность испытуемых в соответствии с интегративно-типологической классификацией профессиональной деятельности.

Область применения опросника ИНЛ-2 включает следующие направления его использования в практической работе и научных исследованиях:

диагностика при психологическом изучении различных видов современной профессиональной деятельности, включающих деятельность исполнительскую, управленческую, не требующую специальной профессиональной подготовки и высококвалифицированную, относящуюся к различным предметным областям сферы труда (промышленности, бизнесу, торговле, транспорту, связи, науке, образованию, здравоохранению и др.);

психологическое сопровождение профориентационной работы со старшими школьниками (начиная с возраста 14 лет), учащимися профессиональных лицеев, колледжей, вузов, с безработными, работающими, пенсионерами, увольняемыми в запас военнослужащими;

психологическое сопровождение профессиональной деятельности на предприятиях и в организациях (включает профессиональную подготовку, переподготовку и аттестацию персонала; выдвижение кадрового резерва; перепрофилирование кадров; профилактику профессионального стресса, «выгорания» и деструкций личности).

При этом важно понимать ограничения, которые сужают область применения опросника ИНЛ-2. Возможные расхождения между желаемым и реальным в сфере

профессионального труда могут быть обусловлены различными факторами: необъективной самооценкой испытуемого; сформировавшимися в обществе неадекватными социальными стереотипами и предубеждениями в отношении тех или иных профессий; различными внешними причинами и мотивами, имеющими место на момент проведения опроса. Однако на практике наиболее часто причиной указанных расхождений является несформировавшаяся готовность к самостоятельному профессиональному выбору, связанная в том числе с недостатками работы по профориентации (в первую очередь среди детей и молодежи). В этом плане опросник ИНЛ-2 (при его квалифицированном применении и полноценной интерпретации результатов в ходе индивидуальной консультационной работы) способен выполнять определенную учебно-методическую функцию. Эта функция направлена на обучение, воспитание и развитие испытуемых, поскольку, очевидно, расширяет их представления о сфере труда, причем в обобщенном, наглядном и структурированном виде, когда вся многообразная сфера труда, включающая тысячи профессий (специальностей, специализаций, занятий, типов труда), предстает в виде вполне обозримой трехмерной иерархической системы, включающей всего 21 психологический тип [3; 4].

### **Конструкция опросника ИНЛ-2**

Опросник ИНЛ-2 включает 22 пункта. Вопросы затрагивают следующие качественно разнородные области (блоки) проявления профессионального самоопределения: 1) интересы и склонности; 2) умения и способности; 3) личностные качества; 4) предпочитаемый характер деятельности; 5) жизненный опыт и опыт трудовой деятельности.

### **Опросный лист (бланк) опросника ИНЛ-2**

*Инструкция:* «Данный опросник может помочь Вам лучше понять свои профессиональные интересы и предпочтения. Для каждого вопроса выберите из предложенных вариантов ответа один наиболее подходящий ответ».

1. Мне хотелось бы занимать руководящую должность:

- 1) нет;
- 2) руководить отдельными сотрудниками (помощниками, ассистентами);
- 3) руководить небольшим подразделением (группой сотрудников);
- 4) руководить крупным подразделением (отделом, факультетом, цехом);
- 5) руководить организацией в целом (быть директором, управляющим и т. п.).

2. Мне хотелось бы, чтобы в моей работе использовались не только интеллект и мышление, но и какие-либо физические действия и движения (помимо простейших, как при работе с офисной техникой):

- 1) нет;
- 2) скорее нет;
- 3) нечто среднее;
- 4) скорее да;
- 5) однозначно да.

3. Мне интересно выполнять порученные мне конкретные задания:

- 1) нет;
- 2) скорее нет;
- 3) нечто среднее;
- 4) скорее да;
- 5) однозначно да.

4. Мне хотелось бы самостоятельно планировать и выполнять сложные, долговременные проекты:

- 1) нет;
- 2) скорее нет;

- 3) нечто среднее;
- 4) скорее да;
- 5) однозначно да.

5. Мне интересна работа с информацией – искать, создавать, обрабатывать, анализировать, работать с большими данными:

- 1) нет;
- 2) скорее нет;
- 3) нечто среднее;
- 4) скорее да;
- 5) однозначно да.

6. Мне хотелось бы, чтобы в моей работе использовались не только интеллект и мышление, но и какие-либо мои физические способности (например, сила, ловкость, выносливость, координация движений, глазомер, привлекательная внешность и др.):

- 1) нет;
- 2) скорее нет;
- 3) нечто среднее;
- 4) скорее да;
- 5) однозначно да.

7. Мне легко выполнять распоряжения, указания, требования:

- 1) нет;
- 2) скорее нет;
- 3) нечто среднее;
- 4) скорее да;
- 5) однозначно да.

8. Мне интересно выполнять оперативные задачи, быстро принимать решения в сложной ситуации:

- 1) нет;
- 2) скорее нет;
- 3) нечто среднее;
- 4) скорее да;
- 5) однозначно да.

9. Мне хотелось бы, чтобы в моей работе использовались не только интеллект и мышление, но и мои органы чувств (увидеть, услышать, потрогать, почувствовать запах или вкус):

- 1) нет;
- 2) скорее нет;
- 3) нечто среднее;
- 4) скорее да;
- 5) однозначно да.

10. У меня хорошо развиты лидерские качества, способность оказывать влияние на людей, умение убеждать их, вести за собой:

- 1) нет;
- 2) скорее нет;
- 3) нечто среднее;
- 4) скорее да;
- 5) однозначно да.

11. У меня хорошо развиты дисциплинированность, аккуратность, умение строго соблюдать трудовую дисциплину и корпоративные правила:

- 1) нет;
- 2) скорее нет;
- 3) нечто среднее;

- 4) скорее да;
- 5) однозначно да.

12. У меня хорошо развиты организаторские способности, умение планировать деятельность других людей:

- 1) нет;
- 2) скорее нет;
- 3) нечто среднее;
- 4) скорее да;
- 5) однозначно да.

13. У меня хорошо развита способность быстро ориентироваться в новых задачах, переключать внимание с одного объекта на другой:

- 1) нет;
- 2) скорее нет;
- 3) нечто среднее;
- 4) скорее да;
- 5) однозначно да.

14. У меня хорошо развиты коммуникативные способности, общительность, интерес к другим людям, стремление взаимодействовать с ними:

- 1) нет;
- 2) скорее нет;
- 3) нечто среднее;
- 4) скорее да;
- 5) однозначно да.

15. Я могу быстро проанализировать и осмыслить большое количество новой информации:

- 1) нет;
- 2) скорее нет;
- 3) нечто среднее;
- 4) скорее да;
- 5) однозначно да.

16. Для меня предпочтительнее, чтобы планируемые и выполняемые мной долговременные проекты (от нескольких недель до нескольких лет):

- 1) практически не встречались;
- 2) встречались лишь изредка;
- 3) встречались периодически;
- 4) встречались часто;
- 5) составляли основное содержание моего труда.

17. Для меня предпочтительнее, чтобы в моей работе быстрая оценка сложившейся ситуации и самостоятельное принятие решений:

- 1) практически не встречались;
- 2) встречались лишь изредка;
- 3) встречались периодически;
- 4) встречались часто;
- 5) составляли основное содержание моего труда.

18. Для меня предпочтительнее, чтобы в моем труде работа с информацией:

- 1) практически не встречалась;
- 2) встречалась лишь изредка;
- 3) встречалась периодически;
- 4) встречалась часто;
- 5) составляла основное содержание моего труда.



19. Оцените свой опыт работы с долгосрочными проектами:

- 1) вообще не люблю никаких долговременных проектов;
- 2) могу выполнять долговременные проекты, но обычно меня это сильно напрягает;
- 3) точно не знаю, не думал(а) об этом;
- 4) могу выполнять долговременные проекты, но лучше бы их было поменьше;
- 5) люблю выполнять долговременные проекты.

20. Оцените свой опыт работы, которая требовала быстрой оценки ситуации и принятия оперативных решений:

- 1) вообще не люблю быстрого принятия решений;
- 2) могу быстро принимать решения, но обычно меня это сильно напрягает;
- 3) точно не знаю, не думал(а) об этом;
- 4) могу быстро принимать решения, но лучше бы таких ситуаций было поменьше;
- 5) мне нравится быстро принимать решения в сложных ситуациях.

21. Оцените свой опыт совместной работы и взаимодействия с разными людьми:

- 1) вообще не люблю контактов с людьми;
- 2) могу взаимодействовать с людьми, но обычно меня это напрягает;
- 3) точно не знаю, не думал(а) об этом;
- 4) могу взаимодействовать с людьми, но в основном с уже знакомыми;
- 5) я могу легко общаться и взаимодействовать с людьми.

22. Оцените свой опыт работы с информацией:

- 1) вообще не люблю работать с информацией;
- 2) могу работать с информацией, но обычно меня это напрягает;
- 3) точно не знаю, не думал(а) об этом;
- 4) мне несложно работать с информацией, но у меня есть и другие интересы;
- 5) мне нравится работать с информацией больше всего.

### **Рекомендации по использованию опросника ИНЛ-2**

Наиболее целесообразно применение опросника ИНЛ-2 в ходе комплексного психодиагностического обследования испытуемых, осуществляемого с целью выявления как профессиональной направленности, так и профессиональной пригодности к тем или иным видам труда. Опрос может проводиться с использованием бланка или электронной версии опросника (например, Google Forms), причем как в индивидуальной, так и в групповой формах. Однако на практике нередко сталкиваешься с недостаточной осведомленностью респондентов о сфере труда, слабой рефлексивностью или просто с нежеланием прилагать интеллектуальные усилия. Предпочтительнее реализовывать опрос в индивидуальной форме либо в группах, состоящих максимум из 10–15 чел.

При проведении опроса в печатной форме в силу относительной сложности формулировок некоторых вопросов и ответов не следует зачитывать текст опросника и тем самым заставлять испытуемых воспринимать его на слух. Вместо этого целесообразно обеспечить каждого респондента бланком вопросов.

Перед началом опроса необходимо выполнить стандартные требования к проведению психодиагностического обследования (в частности, предупредить испытуемых, что участие в опросе является добровольным). Особенно внимательно нужно отнестись к тестированию несовершеннолетних: здесь следует предварительно запастись согласием родителей на проведение опроса, что не отменяет добровольного согласия самих испытуемых. При необходимости экспериментатор дает нужные пояснения относительно формулировок вопросов и ответов (но делать это следует очень аккуратно), остается нейтральным в отношении выбора респондентов.

Длительность прохождения опроса по методике ИНЛ-2 зависит от целевой аудитории, обычно он занимает 10–20 мин.

### Обработка и интерпретация результатов опроса

Подсчет баллов производится следующим образом: за пункт начисляется количество баллов, соответствующее номеру ответа. Суммарный балл по шкале вычисляется в соответствии с ключом (табл. 1) как сумма баллов по всем пунктам шкалы.

Таблица 1

Ключи для подсчета результатов по шкалам опросника ИНЛ-2

Номер шкалы	Название шкалы	Количество пунктов	Пункты	Предельные значения	
				Минимум	Максимум
1	Управление	3	1, 10, 12	3	15
2	Исполнение	3	3, 7, 11	3	15
3	Стратегии	4	4, 5, 16, 19	4	20
4	Оперативность	4	8, 13, 17, 20	4	20
5	Объекты	3	2, 6, 9	3	15
6	Люди	4	10, 12, 14, 21	4	20
7	Информация	5	4, 5, 15, 18, 22	5	25

Для предотвращения ошибок при подсчете целесообразно контролировать получаемые результаты, учитывая минимальные и максимальные значения суммарного балла по шкале. Перевод сырых баллов в *стенайны* (см., например, [1, с. 79]) выполняется в соответствии с табл. 2–4 и обеспечивает нормализацию шкал. Это означает, что на достаточно больших выборках испытуемых, относящихся к соответствующей группе по полу, возрасту и социокультурным особенностям, распределение значений (в *стенайнах*) по каждой шкале опросника будет приблизительно соответствовать нормальному. Характеристики выборок, использованных для психометрической проверки опросника ИНЛ-2, представлены в прилож. «Г» монографии [4, с. 315–318]. В этом же приложении размещены структура и состав выборки, а также дескриптивная статистика для шкал опросника ИНЛ-2.

Таблица 2

Перевод сырых баллов в *стенайны* (контингент – школьники)

Стенайны	Сырые баллы по шкалам опросника ИНЛ-2						
	1	2	3	4	5	6	7
1	3	3–4	4–7	4–8	3	4–7	5–10
2	4	5–6	8	9	4	8–9	11
3	5–7	7–8	9	10–11	5	10–11	12–13
4	8–9	9	10–11	12–13	6	12–13	14–15
5	10–11	10	12–13	14–15	7	14–15	16–17
6	12	11	14	16	8	16–17	18–19
7	13	12	15–16	17	9–10	18	20–21
8	14	13–14	17–18	18	11–12	19	22–23
9	15	15	19–20	19–20	13–15	20	24–25

*Примечание.* Стандартизация выполнена на выборке школьников ( $n = 100$ ) [4].

Таблица 3

Перевод сырых баллов в стенойны (контингент – студенты вузов в возрасте до 30 лет)

Стенойны	Сырые баллы по шкалам опросника ИНЛ-2									
	1	2		3		4	5	6	7	
		Ж	М	Ж	М				Ж	М
1	3–4	3–8	3–6	4–7	4–8	4–7	3	4–8	5–12	
2	5–6	9	7–8	8–9	9–10	8–10	4–5	9–10	13–14	
3	7–8	10	9	10–11	11	11	6	11–12	–	15–16
4	9–10	11	–	12		12–13	7–8	13	15–17	17–18
5	11	12	10–11	13–14		14	9	14–15	18–19	19–20
6	12	13	12	15	15–16	15	10	16	20	21
7	13	14	13	16	17	16–17	11–12	17–18	21	22
8	14	–	14	17	18–19	18–19	13–14	19	22–23	23–24
9	15	15	15	18–20	20	20	15	20	24–25	25

*Примечания:*

1. М – мужчины; Ж – женщины.
2. Стандартизация выполнена на выборках, представленных в прилож. «Г» [4].
3. Состав использованных групп также представлен в источнике [4].

Таблица 4

Перевод сырых баллов в стенойны (контингент – квалифицированные взрослые в возрасте старше 24 лет)

Стенойны	Сырые баллы по шкалам опросника ИНЛ-2									
	1		2	3		4	5	6	7	
	Ж	М		Ж	М					
1	3	3–6	3–7	4–5	4–7	4–7	3	4–9	5–12	
2	4–5	7–8	8	7–8	8–11	8–10	4–5	10–12	13–14	
3	6–7	9	9–10	9–10	12	11–12	6	13	15–16	
4	8	10	11	11–12	13	13	7	14	17–18	
5	9–10	11	12	13–14	14–15	14	8–9	15–16	19–20	
6	11–12	12	13	15	16	15	10	17	21	
7	13	13	–	16	17–18	16–17	11	18	22	
8	14	14	14	17–18	19	18–19	12–13	19	23	
9	15	15	15	19–20	20	20	14–15	20	24–25	

*Примечания:*

1. М – мужчины; Ж – женщины.
2. Стандартизация выполнена на выборках, представленных в прилож. «Г» [4].
3. Состав использованных групп также представлен в источнике [4].

Следующим шагом обработки результатов является определение предпочитаемых метатипов профессиональной деятельности, выделенных по различным основаниям (см., например, [4, с. 58–65]). Процедура определения метатипа по управленческой позиции субъекта труда с учетом результатов опроса показана ниже:

Результаты по шкалам (в стенайнах)		Метатип
«Исполнение»	«Управление»	
1–4	1–6	Автономный работник
	7–9	Управленец
5–9	1–5	Исполнитель
	6–9	Управленец-исполнитель

Процедуры определения метатипа представлены и для выделения метатипов по двум другим базовым отношениям профессиональной деятельности. Процедуры определения метатипа по уровням регуляции деятельности на основании результатов опроса приведены ниже:

Результаты по шкалам (в стенайнах)		Метатип
«Стратегии»	«Оперативность»	
1–4	1–4	Текущая регуляция
	5–9	Оперативная регуляция
5–7	1–9	Средняя долговременная регуляция
8–9	1–9	Высокая долговременная регуляция

Процедура определения метатипа по предметной среде труда показана в табл. 5 и имеет принципиально иной характер по сравнению с двумя предыдущими случаями. Здесь в полной мере проявляется трехмерность построенной интегративно-типологической классификации сферы труда.

Таблица 5

#### Определение метатипа по предметной среде труда

Ситуация доминирования	Соотношение результатов по шкалам			Метатип согласно предметной среде труда
	«Объекты» / «Люди»	«Объекты» / «Информация»	«Люди» / «Информация»	
Только О	$O > L$	$O > I$	Любое	Объектный
О и И	$O > L$	$O = I$	$L < I$	
О и Л	$O = L$	$O > I$	$L > I$	Интегральный
Никакие	$O = L$	$O = I$	$L = I$	
Только Л	$O < L$	Любое	$L > I$	Межсубъектный
Л и И	$O < L$	$O < I$	$L = I$	
Только И	Любое	$O < I$	$L < I$	Информационный

#### Примечания:

1. Ситуация доминирования показывает, какие типы предметной среды труда доминируют по результатам опроса.
2. О, Л, И – результаты по шкалам «Объекты», «Люди» и «Информация», соответствующие выраженности объектного, межсубъектного и информационного типов предметной среды труда.

На пересечении метатипов устанавливается тип профессиональной деятельности, соответствующий ее обобщенной классификации и в наибольшей степени отвечающий предпочтениям испытуемого. Правила определения типа обозначенной деятельности представлены в табл. 6. Примеры видов труда для каждого из 21 психологического типа профессиональной деятельности содержатся в монографии [4, с. 278–314].

## Определение типа профессиональной деятельности

Метатипы			Наименование типа
По предметной среде	По уровням регуляции	По управленческой позиции	
Объектный	ТР	Исп. <sup>*</sup>	Тип 1
	ОР	Исп. <sup>*</sup>	Тип 2
	СДР	Исп. <sup>*</sup>	Тип 3
	ВДР	Авт. <sup>*</sup>	Тип 4
Информационный	ТР	Исп. <sup>*</sup>	Тип 5
	ОР	Исп. <sup>*</sup>	Тип 6
	СДР	Исп. <sup>*</sup>	Тип 7
	ВДР	Авт. <sup>*</sup>	Тип 8
Межсубъектный	ТР	(Исп., Упр-Исп., Упр., Авт.) <sup>**</sup>	–
	ОР	Исп.	Тип 9
		Упр-Исп.	Тип 12
		(Упр., Авт.) <sup>**</sup>	–
	СДР	Исп.	Тип 10
		Упр-Исп.	Тип 13
		(Упр., Авт.) <sup>**</sup>	–
	ВДР	(Исп., Упр-Исп.) <sup>**</sup>	–
		Упр.	Тип 14
		Авт.	Тип 11
Интегральный	ТР	Исп. <sup>*</sup>	Тип 15
	ОР	Исп.	Тип 16
		Упр-Исп.	Тип 19
		(Упр., Авт.) <sup>**</sup>	–
	СДР	Исп.	Тип 17
		Упр-Исп.	Тип 20
		(Упр., Авт.) <sup>**</sup>	–
	ВДР	(Исп., Упр-Исп.) <sup>**</sup>	–
		Упр.	Тип 21
		Авт.	Тип 18

*Примечания:*

1. ТР – текущая регуляция; ОР – оперативная регуляция; СДР – средняя долговременная регуляция; ВДР – высокая долговременная регуляция; Исп. – исполнитель; Упр. – управленец; Упр-Исп. – управленец-исполнитель; Авт. – автономный работник.

2. <sup>\*</sup> – для всех остальных метатипов данной группы результаты недостоверны; <sup>\*\*</sup> – для всех этих метатипов результаты недостоверны.

Опросник ИНЛ-2 не содержит специальной «шкалы лжи». Тем не менее высокая связанность ключевых признаков профессиональной деятельности и выделяемых на их основании метатипов позволяет контролировать достоверность результатов опроса. Подобные противоречивые случаи специально отмечены в табл. 6. Причины их появления можно сгруппировать в следующие две качественно различные ситуации. Первая заключается в том, что результаты действительно недостоверны или ошибочны; соответственно, требуется повторное применение методики. Основные причины появления описанной ситуации:

*а) испытуемый отнесся к выполнению теста недостаточно добросовестно, выбирая ответы наобум;*

*б) допущены технические ошибки при регистрации или обработке данных, полученных по шкалам методики.*

В случае *а* требуется повторное (желательно индивидуальное) применение опросника, предваряемое беседой с испытуемым. В случае *б* необходимы проверка и повторный подсчет результатов.

Практика применения опросника ИНЛ-2 показала, что подобные противоречивые случаи возникают нечасто (если исключить ошибки при обработке данных, так как частота их появления зависит не от методики, а от квалификации и внимательности экспериментатора). Другими словами, сама конструкция методики обеспечивает определенную непротиворечивость получаемых результатов.

Вторая ситуация принципиально иная и обусловлена другими факторами, связанными чаще всего с пограничными результатами испытуемого. Например, при переводе сырых баллов по шкале результат попадает на границу (верхнюю или нижнюю) какого-либо стейна (или уровня выраженности), который, в свою очередь, находится на границе разделения метатипов. В этом случае небольшая, вызванная, возможно, ситуативными причинами (самочувствием, настроением и т. п.) вариация в ответах респондента может привести к значительным последствиям, состоящим в идентификации метатипов (а далее собственно психологического типа деятельности), не лучших с точки зрения соответствия индивидуальности испытуемого.

Наилучший выход из подобных ситуаций – привлекать к использованию опросника опытного профессионального психолога, специалиста в областях психологии труда и профессионального консультирования, который сможет, во-первых, выявить такую ситуацию, во-вторых, оказать испытуемому действенную помощь в рамках адекватной интерпретации результатов опроса.

### **Заключение**

В конце исследования операционализация психологической структуры профессиональной направленности выполнена с помощью разработки психодиагностического опросника ИНЛ-2, позволяющего определить предпочтительные для респондента психологические типы труда. Опросник ИНЛ-2, как мы видели, содержит семь шкал: «Управление», «Исполнение», «Стратегии», «Оперативность», «Объекты», «Люди», «Информация». При этом данные шкалы не только не являются ортогональными, но, напротив, в некоторых случаях достаточно сильно связаны между собой. Данный факт отражает объективную высокую интегрированность, с одной стороны, разнородных аспектов психологического содержания профессиональной деятельности, а с другой – функционирования человеческой психики в целом. Применение опросника ИНЛ-2 в ходе комплексного психодиагностического обследования осуществляется с целью выявления как профессиональной направленности, так и профессиональной пригодности к тем или иным видам профессионального труда. В этом случае использование опросника ИНЛ-2 создает необходимую основу для возможной коррекции профессиональных предпочтений.

### Библиографический список

1. Анастаси А., Урбина С. Психологическое тестирование. СПб.: Питер, 2001. 688 с.
2. Рубцова Н.Е., Ленков С.Л. Опросник «Интегративно-типологическая профессиональная направленность личности»: разработка второй версии // Ярославский педагогический вестник. 2023. № 1 (130). С. 158–170.
3. Рубцова Н.Е. Психологическая классификация современной профессиональной деятельности: интегративно-типологический подход: монография: в 2 кн. Тверь: Изд-во Тверского филиала Московского гуманитарно-экономического института, 2012. Кн. 2. 458 с.
4. Рубцова Н.Е., Ленков С.Л. Психологическая структура профессиональной направленности. М.: МГУ, 2023. 324 с.

### PRACTICE OF APPLYING THE INTEGRATIVE QUESTIONNAIRE PROFESSIONAL ORIENTATION OF THE PERSONALITY

N.E. Rubtsova<sup>1</sup>, S.L. Lenkov<sup>2</sup>

<sup>1</sup> Russian New University, Moscow

<sup>2</sup> Russian Academy of Education, Moscow

**Abstract.** *The article discusses the application of a new psychodiagnostic technique designed to diagnose the professional orientation of a personality in people aged 14 years and older. It is noted that the questionnaire "Integrative professional orientation of personality" allows to identify priority areas of professional self-determination and development, which contributes to the improvement of career guidance and training systems. It is indicated that the questionnaire contains seven scales: "Management", "Execution", "Strategies", "Efficiency", "Objects", "People", "Information". It is concluded that the technique can be useful for basic screening psychodiagnostics of professional orientation of high school students, applicants, university and college students, as well as adult optants over the age of 24, working and unemployed.*

**Keywords:** *professional orientation, questionnaire, diagnostics, classification, professional activities, psychological types, work.*

*Об авторах:*

РУБЦОВА Надежда Евгеньевна – доктор психологических наук, профессор, профессор кафедры общей психологии и психологии труда, Российский новый университет, Москва, Россия; e-mail: hope432810@yandex.ru

ЛЕНЬКОВ Сергей Леонидович – доктор психологических наук, профессор, главный аналитик Управления координации научных исследований и подготовки кадров высшей квалификации Российской академии образования, Москва, Россия; e-mail: new\_psy@mail.ru

*About the authors:*

RUBTSOVA Nadezhda Evgenievna – Doctor of Psychology, Professor, Professor of the Department of General Psychology and Labor Psychology of the Russian New University, Moscow, Russia; e-mail: hope432810@yandex.ru

LENKOV Sergey Leonidovich – Doctor of Psychology, Professor, Chief Analyst of the Directorate for Coordination of Scientific Research and Training of Highly Qualified Personnel of the Russian Academy of Education, Moscow, Russia; e-mail: new\_psy@mail.ru

УДК 159.9

## МОБИЛИЗАЦИОННЫЕ ОСНОВАНИЯ ПОДГОТОВКИ КАДРОВ ПО СПЕЦИАЛЬНОСТИ «ПСИХОЛОГИЯ СЛУЖЕБНОЙ ДЕЯТЕЛЬНОСТИ»

**В.В. Спасенников**

Брянский государственный технический университет, г. Брянск

© Спасенников В.В., 2024

DOI: 10.46573/2409-1391-2024-4-56-62

***Аннотация.** В статье актуализируются мобилизационные основания подготовки кадров по специальности «Психология служебной деятельности». Указывается, что причиной, породившей необходимость изменений в отечественном высшем образовании, стала мобилизация всего населения в контексте геополитических трансформаций и специальной военной операции. Отмечается, что мобилизация включает необходимые модификации указанного образования, в том числе учебного процесса с целью решения конкретных исторических задач как с точки зрения теоретической, так и практической подготовки студентов. Выделяются профессиональные группы, с которыми будут работать психологи служебной деятельности. Обновляются психологические методы и методики работы с этими группами, но при этом подчеркивается необходимость сохранить и применять методы отечественной педагогики и психологии. Автором предлагается примерный учебный план, в который включены актуальные дисциплины и релевантные компетенции, скоординированные с расширением практической подготовки обучающихся. Указывается важность политехнического подхода, способствующего формированию профессиональных навыков личности.*

***Ключевые слова:** мобилизация, практико-ориентированный подход, специальность, психология, служебная деятельность, трудоустройство выпускников.*

Проблеме психологической подготовки специалистов силовых структур в советский период уделялось значительное внимание. К плеяде ученых, занимавшихся проблемами профотбора и подготовки указанных кадров, принадлежат А.Я. Анцупов, Б.Ц. Бадмаев, Т.Т. Джамгаров, А.Д. Глоточкин, Л.Ф. Железняк, М.П. Коробейников, Г.В. Ложкин, В.М. Львов, В.А. Пономаренко, А.М. Столяренко, А.Ф. Шикун, П.Я. Шлаен, Э.П. Утлик, Н.Ф. Феденко и др. [10; 11].

В трудах советского педагога и военного психолога Н.Ф. Феденко на основе анализа отечественных и зарубежных исследований разработан понятийный аппарат психологической подготовки представителей силовых структур, а также приведена определенная трактовка содержания этой подготовки [11]. После распада СССР требования к теоретической и практической подготовке сотрудников вышеназванных структур в России существенно ужесточились (особенно в нынешних условиях вызовов со стороны США и коллективного Запада). В научной литературе постсоветского периода показано, что профессиональная служебная деятельность сотрудников силовых структур (МЧС, МВД, ФСБ, Вооруженных Сил РФ, Федеральной службы исполнения наказаний (ФСИН)



и пр.) может существенно различаться, однако общим для таких структур является то, что психологическая структура деятельности связана с неопределенностями и риском для жизни и компетенциями, которые в связи с этим требуют тренировки [11; 12].

Современный мир инициирует сложные проблемы и вызовы: цивилизационные разломы, геополитические трансформации, цифровизацию, терроризм, информационно-психологический обман, влияние NBICS-технологий, угрозу войны. Специальная военная операция, будучи одним из таких вызовов, потребовала мобилизации населения России. Современное отечественное образование не может в данной ситуации остаться в стороне и не реагировать на происходящее. В период мобилизации образование должно стать интегрированным субъектом российского общества, а «экосредой» мобилизации – идеи «большого развития», русская картина мира, русский мировоззренческий канон: «В духе русского мировоззренческого канона большое развитие определяется как такое развитие, которое в опоре на мощнейшую технику не снижает, а исторически постоянно увеличивает возможности человека как субъекта антропосферы, в том числе каждого отдельного человека, в качестве гармоничного и ответственного хозяина созидательных процессов в культуре, экономике, социуме, а также в природе и космосе. Иными словами, речь идет о постоянном комплексном совершенствовании человека и общества, направленном на уменьшение социальной и физической энтропии в окружающем мире и внутри самого человека. Такое задание формулирует для нас русский мировоззренческий канон» [6, с. 84].

Чтобы стать интегрированным субъектом, необходимо правильно «поставить диагноз» фигуре субъекта и ее потенциалу с точки зрения научной методологии. Сошлемся на отечественного методолога В.Е. Лепского, который разрабатывает субъектно-ориентированный подход, призванный способствовать повышению роли субъектности в процессах управления и обеспечения развития различных социальных систем, включая систему высшего образования. Он отмечает общую для современной России проблему бессубъектности или слабо организованной субъектности [5, с. 18–32]. Как решать такую проблему? Как поясняют А.Л. Журавлев и В.Е. Лепский, «... самостоятельно субъект едва ли сможет справиться с угрозой потенциальной бессубъектности. Решение проблемы, на наш взгляд, следует искать в адекватной организации взаимодействия субъекта с саморазвивающейся полисубъектной средой, в которой он представлен в разнообразных отражениях своих поступков и текстов. При этом основой конструирования субъекта как целого становится его включенность в систему метасубъекта, которым становится саморазвивающаяся среда, содержащая как должные механизмы поддержки конструирования и развития субъектов, в нее включенных» [4, с. 14]. Наши психодиагностические исследования подтверждают наличие такого вызова перед системой высшего образования и психолого-педагогическими кадрами отечественных вузов [3, с. 48–52]. У российских студентов утрачивается качество субъектности, или способности быть субъектом, и происходит это одновременно с депривацией психологического, ментального здоровья. Указанное выступает главным препятствием для осуществления мобилизационной миссии.

К настоящему времени отечественная система высшего образования продолжает ориентироваться на компетентностный подход, хотя не все преподаватели вузов считают, что он подходит для успешной подготовки специалистов [7, с. 34–46]. Приведем следующий аргумент. Реализация компетентностного подхода сопровождается «... частыми изменениями в тенденциях и, соответственно, в формулировках. Образовательные стандарты (ФГОСы) постоянно модернизируются, в результате чего изменяются требования к программам, что в конечном итоге приводит к пересмотру образовательных технологий. В связи с этим возникает вопрос о том, как соотносить компетентностный подход с образовательными программами, которые реализуются в вузах» [8, с. 24].

Компетентностный подход в образовании и педагогике восходит к идее Г.П. Щедровицкого о непрерывном (конъюнктурном) образовании. Свидетельством правильности этой идеи стала ускоряющаяся социальная мобильность современного человека, которая потребовала непрерывной трансформации профессиональной деятельности [9]. Согласно Г.П. Щедровицкому, процесс образования должен двигаться не от предмета (знания), а от метода (компетенции) [2, с. 99–106]. С такой логикой можно согласиться лишь в том случае, когда у обучающегося есть базовое предметное знание (по математике, физике, биологии и т. д.). Создатель Московского методологического кружка взывал к активным методам обучения и воспитания. Как мы полагаем, для ответа на такое воззвание необходимо (среди прочих проблем) учитывать в профессиональном образовании психологическую и ментальную составляющие фигуры обучаемого. С учетом системного смысла деятельностной методологии Г.П. Щедровицкого, призывов к мобилизации тех, кто обучается в наши дни в отечественных вузах, мы предлагаем свой первичный проект подготовки кадров по специальности «Психология служебной деятельности».

Под мобилизацией мы понимаем мероприятия, проводимые в масштабе всего российского общества с целью его консолидации и переориентации на актуальные геополитические изменения. Мобилизация подразумевает необходимые изменения высшего образования, в том числе учебного процесса с целью решения конкретных исторических задач как с точки зрения теоретической, так и практической подготовки студентов. Для реализации указанной цели были выделены профессиональные группы, с которыми будут работать психологи служебной деятельности (табл. 1), а также обновлены психологические методы и методики работы с этими профессиональными группами. Был также составлен примерный учебный план, содержащий актуальные дисциплины (табл. 2). И, наконец, с учетом методов отечественной педагогики и психологии, представленных в трудах П.П. Блонского [1], С.Е. Гайсиновича, А.Г. Калашникова, Н.К. Крупской, М.М. Пистрака мы предлагаем включить в образование политехнический подход, который предусматривает формирование профессиональных навыков личности (табл. 3).

Таблица 1

Профессиональные группы и функции профессиональной деятельности

Вид профессиональной деятельности	Область указанной деятельности	Объект	Функции
Специальная	Военный психолог	Военнослужащие	Адаптация, реабилитация, диагностика, психокоррекция, экстренная психологическая помощь, индивидуальное и групповое консультирование, определение профессиональной пригодности, психологическая подготовка сотрудников и личного состава, разработка новых психодиагностических и психокоррекционных моделей, профилактика и просветительская деятельность
	Психолог МЧС	Личный состав МЧС	
	Психолог МВД	Личный состав МВД	
	Психолог управления ФСИН	Сотрудники управлений ФСИН, осужденные	
	Клинический психолог	Врачи, пациенты	
	Юридический психолог	Субъекты правовой активности	
	Психолог ФСБ	Сотрудники ФСБ	

## Примерный перечень актуальных дисциплин

Наименование дисциплины	Компетенции	Примерный перечень знаний и навыков, получаемых студентами
1	2	3
Психологическая интервенция: развитие, коррекция, реабилитация	ОПК-11, ОПК-12, ОПК-13, ОПК-14	<ol style="list-style-type: none"> <li>1. Умение проводить реабилитацию лиц с посттравматическим стрессовым расстройством.</li> <li>2. Способность разрабатывать и реализовывать адаптационные мероприятия для сотрудников специальных ведомств, военнослужащих и (или) отдельных лиц, чья деятельность связана с экстремальными условиями.</li> <li>3. Умение работать с дезадаптированными людьми.</li> <li>4. Умение проводить психодиагностические мероприятия по предотвращению профессиональной деформации и асоциальных девиаций</li> </ol>
Аппаратные методы в психологии	ПК-4, ПК-6	<ol style="list-style-type: none"> <li>1. Умение разрабатывать программы пролонгированного отслеживания процесса личностного и профессионального развития сотрудников организации и военнослужащих с использованием психологических диагностик.</li> <li>2. Навыки выявлять актуальные психологические возможности и психические ресурсы, необходимые для выполнения конкретных профессиональных задач</li> </ol>
Психосоматика	ПК-10	Способность к выявлению специфики психического состояния человека в норме и патологии с учетом особенностей факторов риска, принадлежности к этнической, профессиональной и другим социальным группам
Расстройства личности и общения	ПК-1	Способность проводить клиникопсихологическую диагностику и клиникопсихологическую помощь при заболеваниях и (или) иных связанных со здоровьем состояниях в кризисных и экстремальных ситуациях
Психология влияния	ОПК-1, ОПК-12	<ol style="list-style-type: none"> <li>1. Умение учитывать общие, специфические закономерности и индивидуальные особенности психического и психофизиологического развития, особенности регуляции поведения и деятельности человека.</li> <li>2. Способность использовать здоровьесберегающие технологии в профессиональной деятельности, учитывать риски и опасности социальной среды</li> </ol>
Психология общения и переговоров	УК-1, УК-5	Способность осуществлять критический анализ проблемных ситуаций на основе системного подхода, вырабатывать стратегию действий

Окончание табл. 2

1	2	3
Суицидальное поведение: диагностика, профилактика, коррекция	ПК-1, ПК-4, УК-1	1. Способность оказывать психологическую помощь социальным группам и отдельным лицам, попавшим в трудную жизненную ситуацию. 2. Способность к психологическому сопровождению системы управления персоналом и деятельностью руководителя и созданию здоровой, безопасной и продуктивной рабочей среды. 3. Навык осуществления критического анализа проблемных ситуаций на основе системного подхода, выработки стратегии действий
Методы профилактики и коррекции профессиональных деформаций	ПК-5, УК-6, УК-11,	1. Способность осуществлять диагностику проблем лиц, нуждающихся в коррекционных воздействиях, выбирать адекватные формы, методы и программы коррекционных и реабилитационных мероприятий. 2. Способность формировать нетерпимое отношение к проявлениям экстремизма, терроризма, коррупционному поведению и противодействовать им в профессиональной деятельности
Психология кризисов и основы кризисной интервенции	ПК-3	Способность выявлять и анализировать информацию, необходимую для определения целей психологического консультирования, выбирать и применять методы интервенции в соответствии с поставленными целями, в том числе оказывать экстренную психологическую помощь в ситуациях повышенного напряжения и острых переживаний

Таблица 3

Возможные мероприятия по формированию необходимых навыков для мобилизации психологов служебной деятельности

Мероприятие	Место	Формирующиеся навыки
1	2	3
Изучение работы операторов горячих линий «Телефона доверия»	Государственные службы «Телефона доверия»	Оказание экстренной психологической помощи; активное слушание и установление доверительного контакта
Изучение работы операторов горячих линий «Системы 112»	Колл-центр «Системы 112»	Оказание экстренной психологической помощи; оперативная и слуховая память; нервно-психическая устойчивость
Кураторство и наставничество	Высшие учебные заведения	Способность выстраивать доверительные отношения с окружающими; коммуникативные; навыки лидера
Проведение психодиагностических мероприятий при военкоматах	Военные комиссариаты	Психодиагностика; разработка методов и методик для выявления социально-психологической пригодности кандидатов

Окончание табл. 3

1	2	3
Изучение деятельности психолога при УФСИН	Федеральные службы исполнения наказаний	Планирование и организация психологического сопровождения; прогнозирование психических особенностей индивидуального и группового поведения

В итоге нами была актуализирована целесообразность использования мобилизационных оснований подготовки кадров по специальности «Психология служебной деятельности», обоснована значимость практико-ориентированного подхода для ускоренного профессионального обучения. Привлекательность профессий, подразумевающих работу в силовых структурах, связана с постоянной необходимостью работы над собой и стабильным личностным и карьерным ростом, однако существуют ограничения, препятствующие трудоустройству выпускников, из-за чего последние предпочитают рассматривать вакансии, имеющиеся в государственных и коммерческих организациях.

#### Библиографический список

1. Блонский П.П. О национальном воспитании. М.: Типолитография И.Н. Кушнерев и Ко, 1915. 368 с.
2. Гарбузов Д.В., Млечко А.В. О внутренних источниках реформирования российской системы высшего образования: системномыследеятельная методология Г.П. Щедровицкого // *Logos et Praxis*. 2023. Т. 22. № 4. С. 99–106.
3. Евстифеева Е.А., Филиппченкова С.И. Становление субъектности российской студенческой молодежи и проблема депривации ее психологического здоровья // *Социогуманитарные проблемы укрепления субъектности России: сборник материалов XIII Международного научно-практического междисциплинарного симпозиума / отв. ред. В.Е. Лепский*. М.: Когито-Центр, 2023. С. 48–52.
4. Журавлев А.Л., Лепский В.Е. Проблема субъекта в инженерной психологии и эргономике: управленческий аспект // *Психологический журнал*. 2018. Т. 39. № 4. С. 7–16.
5. Лепский В.Е. Междисциплинарный анализ становления субъектно-ориентированного подхода // *Социальное время*. 2015. № 2. С. 18–32.
6. Мировоззрение русской цивилизации: путь к себе (доклад Изборскому клубу группы экспертов под руководством Виталия Аверьянова) // *Изборский клуб. Русские стратегии*. 2024. № 1 (119). С. 6–87.
7. Сенашенко В.С., Медникова Т.Б. Компетентностный подход в высшем образовании: миф и реальность // *Высшее образование в России*. 2014. № 5. С. 34–46.
8. Чикилева Л.С., Ефимова Ю.А. Формирование навыков критического мышления в процессе реализации компетентностного подхода // *Российский гуманитарный журнал*. 2024. Т. 13. № 1. С. 23–31.
9. Щедровицкий Г.П. Система педагогических исследований (методологический анализ) // *Педагогика и логика*. М.: Касталь, 1993. URL: <https://www.fondgp.ru/publications/система-педагогических-исследований/> (дата обращения: 11.09.2024).

10. Шлаен П.Я., Львов В.М. Методический подход к формированию и использованию эргономического кода человеко-машинного комплекса // Человеческий фактор: проблемы психологии и эргономики. 2004. № 4 (29). С. 41–46.
11. Спасенников В.В. Сравнительный анализ публикационной активности отечественных психологов и эргономистов с использованием показателей цитируемости // Эргодизайн. 2021. № 4 (14). С. 235–249.
12. Спасенников В.В., Сударик А.Н., Федотов С.Н. Анализ эрготехнических результатов изобретательских решений в сфере тренажеростроения систем человек-техника // Психология и педагогика служебной деятельности. 2024. № 2. С. 67–75.

### **MOBILIZATION GROUNDS FOR PERSONNEL TRAINING IN THE SPECIALTY «PSYCHOLOGY OF PERFORMANCE»**

**V.V. Spasennikov**

Bryansk State Technical University, Bryansk

***Abstract.** The article actualizes the mobilization grounds for personnel training in the specialty "Psychology of official activity". It is indicated that the reason for the need for changes in domestic higher education was the mobilization of the entire population in the context of geopolitical transformations and a special military operation. It is noted that the mobilization includes the necessary modifications of the specified education, including the educational process in order to solve specific historical problems both from the point of view of theoretical and practical training of students. There are professional groups that psychologists of professional activity will work with. Psychological methods and methods of working with these groups are being updated, but the need to preserve and apply the methods of domestic pedagogy and psychology is emphasized. The author offers an approximate curriculum, which includes relevant disciplines and relevant competencies, coordinated with the expansion of practical training of students. The importance of the polytechnic approach, which contributes to the formation of professional skills of the individual, is indicated.*

***Keywords:** mobilization, practice-oriented approach, specialty, psychology, professional activity, employment of graduates.*

*Об авторе:*

СПАСЕННИКОВ Валерий Валентинович – доктор психологических наук, профессор кафедры гуманитарных и социальных дисциплин факультета отраслевой и цифровой экономики, Брянский государственный технический университет, Брянск, Россия; e-mail: spas1956@mail.ru

*About the author:*

SPASENNIKOV Valery Valentinovich – Doctor of Psychology, Professor of the Department of Humanities and Social Disciplines of Faculty of Industrial and Digital Economics, Bryansk State Technical university, Bryansk, Russia; e-mail: spas1956@mail.ru

## ПРОБЛЕМЫ ЭКОНОМИКИ И УПРАВЛЕНИЯ

УДК 330,111.4 + 377.1 + 377.5

### К ВОПРОСУ ПОДГОТОВКИ КАДРОВ В ОБЛАСТИ ЗЕМЛЕУСТРОЙСТВА И КАДАСТРОВ В ФГБОУ ВО «ТВЕРСКОЙ ГОСУДАРСТВЕННЫЙ ТЕХНИЧЕСКИЙ УНИВЕРСИТЕТ»

А.А. Артемьев, О.Е. Лазарев, И.А. Лепехин

Тверской государственной технической университет, г. Тверь

© Артемьев А.А., Лазарев О.Е., Лепехин И.А., 2024

DOI: 10.46573/2409-1391-2024-4-63-70

*Аннотация.* В статье подчеркивается важность подготовки кадров по направлению «Землеустройство и кадастры», обеспечивающих успешное экономическое региональное развитие. Обосновывается, что развитие рыночных отношений и, как следствие, политика государства, входящих в его состав субъектов, организаций всех отраслей национальной экономики и организационно-правовых форм, а также деятельность частных лиц направлены на достижение максимальных экономических, экологических и социальных эффектов, в том числе и от владения, пользования и распоряжения недвижимостью, что невозможно без качественного землеустройства и правильного ведения кадастров. Обозначаются причины создания кафедры геодезии и кадастра в Тверском государственном техническом университете, освещаются ее образовательная и научная деятельность, проводимая работа со студентами и иными заинтересованными в ее деятельности субъектами. Доказывается, что подготовка кадров по направлению «Землеустройство и кадастры» направлена на обеспечение региона соответствующими производительными силами и способствует повышению результативности использования недвижимости и упорядочиванию ее гражданско-правового оборота. Обосновывается, что успешность взаимодействия всех заинтересованных в подготовке отвечающих требованиям кадров с высшим образованием сторон заключается в реальной межотраслевой интеграции учебных заведений и входящих в их состав кафедр с производственными предприятиями и органами государственной власти и местного самоуправления как работодателями будущих выпускников. Демонстрируются тенденции развития образования в области землеустройства и кадастров.

**Ключевые слова:** землеустройство, кадастры, подготовка кадров, региональная экономика, региональное управление, факторы производства, производительные силы, сотрудничество, вектор развития.

Изменения, происходящие в Российской Федерации, развитие рыночных отношений приводят к тому, что цель действий государства, входящих в его состав субъектов, муниципальных образований, предприятий и организаций всех отраслей национальной экономики и организационно-правовых форм, а также частных лиц – достижение максимальных экономических, экологических и социальных результатов, в том числе и от владения, пользования и распоряжения недвижимостью. Это объясняется тем, что земля, земельно-имущественные комплексы, иные объекты

недвижимости выступают важнейшими элементами национального богатства, а также факторами производства и удовлетворения потребностей, занимают особое место в развитии и инвестиционной привлекательности каждого региона. Соответственно, земельно-имущественные отношения подлежат отвечающему складывающимся условиям регулированию, так как земле как первоисточнику и иному имуществу, служащим важнейшими факторами производства, присущи определенные потребительские свойства, позволяющие удовлетворить физиологические, экологические, социальные, экономические и другие потребности. Поэтому во все времена рынок земли и иной недвижимости – это главные сегменты социальных отношений любого государства, нуждающиеся в как государственном, так и в общественном регулировании.

Для участия в регулировании земельно-имущественных отношений, для управления земельными ресурсами, земельно-имущественными комплексами, иной недвижимостью, выполнения кадастровых работ, осуществления ведения Единого государственного реестра недвижимости нужны квалифицированные специалисты в области землеустройства и кадастров. Успешность взаимодействия всех сторон, заинтересованных в подготовке отвечающих их требованиям кадров с высшим образованием, заключается в реальной межотраслевой интеграции учебных учреждений и входящих в их состав кафедр с производственными предприятиями, органами государственной власти и местного самоуправления как потенциальными работодателями. В этом случае подготовка кадров по обозначенному направлению нацелена на обеспечение региона таким фактором производства, как обладающие специальными знаниями трудовые ресурсы. Для их подготовки 25 лет назад, в 1999 году, в Тверском государственном техническом университете (ТвГТУ) была создана кафедра геодезии и кадастра. В указанном году она приступила к подготовке специалистов по направлению «Землеустройство и кадастры». В 2004 году состоялся первый выпуск группы инженеров по специальности «Городской кадастр». С 2004 года кафедра дополнительно начала подготовку специалистов по специальности «Земельный кадастр» (первый выпуск состоялся в 2009 году). С 2011 года кафедра ведет подготовку бакалавров и магистров по направлению «Землеустройство и кадастры», а именно профилям «Кадастр недвижимости» и «Управление недвижимостью». С 2010 года осуществляется подготовка по заочной форме обучения по направлению подготовки бакалавров «Землеустройство и кадастры», профилю «Кадастр недвижимости» [2–5].

В настоящее время кафедра осуществляет подготовку бакалавров по направлению «Землеустройство и кадастры» (профиль – «Кадастр недвижимости»), а магистрантов – по направлению «Землеустройство и кадастры» (профиль – «Управление земельно-имущественными комплексами и природными объектами»). С 2024 года приступила к подготовке бакалавров по направлению «Строительство», профилю «Управление жизненным циклом объектов недвижимости».

На кафедре работают высококвалифицированные преподаватели, среди которых 2 доктора наук, 5 кандидатов наук и 2 старших преподавателя. В подготовке бакалавров и магистров также участвуют другие кафедры университета, ведущие специалисты различных учреждений и предприятий Тверской области (управления Росреестра по Тверской области, филиала ППК «Роскадастр» по Тверской области, Министерства земельных и имущественных отношений Тверской области), работающие в области кадастра и оценки объектов недвижимости, строительства, занимающиеся проектной деятельностью; специалисты муниципальных образований Тверского региона, СРО «Кадастровые инженеры», Ассоциация «Саморегулируемая организация «Тверское объединение строительства»», ПАО «Газпром автоматизация»,



ГКУ «Центр управления земельными ресурсами Тверской области», ООО «Тверские инженерно-строительные изыскания и землеустройство», ООО «Кадастровое Бюро» и др. Обозначенные организации являются и основными потребителями подготовляемых кадров.

Руководство выпускающей кафедрой и образовательной программой с 1999 по 2015 год осуществлял доктор технических наук, профессор, почетный работник высшего образования РФ В.Я. Степанов (рис. 1). В настоящее время руководит кафедрой доктор экономических наук, профессор, почетный работник образования и науки Тверской области А.А. Артемьев (рис. 2).



Рис. 1. В.Я. Степанов,  
доктор технических наук,  
профессор



Рис. 2. А.А. Артемьев,  
доктор экономических наук,  
профессор

Кафедра геодезии и кадастра ТвГТУ в своем распоряжении имеет учебные аудитории, лаборатории, оснащенные современным оборудованием и приборами, а именно: электронными тахеометрами; цифровыми и лазерными нивелирами; электронными теодолитами; GPS-, GNSS-приемниками и контроллерами; лазерными дальномерами и уровнями; беспилотными летательными аппаратами (БПЛА) и приборами для съемки с БПЛА и т. п. Кроме того, в распоряжении кафедры находятся компьютерные классы с необходимым программным обеспечением. В 2022 году при кафедре был открыт выставочный зал (рис. 3), посвященный истории возникновения и развития геодезии [3–5].



Рис. 3. Студенты в выставочном зале  
при кафедре геодезии и кадастра

За время обучения молодые люди проходят учебные практики по геодезии и фотограмметрии, производственные и преддипломные практики в занимающихся кадастровой деятельностью организациях г. Твери и Тверской области, г. Москвы и Московской области, г. Санкт-Петербурга и Ленинградской области. Многие студенты работают в профильных компаниях, участвуя в геодезическом обеспечении кадастра и строительства, межевании

земель, рыночной оценке объектов недвижимости, учете и регистрации объектов недвижимости, территориальном планировании и управлении землями, а также объектами капитального строительства.

Кафедрой подписано более 20 договоров с различными компаниями о сотрудничестве в образовательной, научной, производственной сферах, в том числе с расположенными на территории Республики Беларусь. Такое взаимодействие выражается также в участии ведущих специалистов в учебном процессе; реализации различного вида практик; содействии в обеспечении учебного процесса современными компьютерными программами и приборами; проведении совместных круглых столов, конференций и выставок, посвященных вопросам подготовки кадров и перспективам развития технологий в области землеустройства и кадастров; трудоустройстве выпускников; выполнении работ сотрудниками кафедры по заявкам организаций; оказании консультационных услуг [1; 2].

В ТвГТУ для специалистов из компаний, занимающихся геодезической, кадастровой и строительной деятельностью, проводятся курсы повышения квалификации и переподготовки с вручением свидетельств государственного образца. К чтению лекций и проведению практических занятий привлекаются лучшие преподаватели кафедры геодезии и кадастра, а также специалисты организаций.

Студенты ежегодно представляют свои научные и выпускные квалификационные работы обучающихся на региональных, всероссийских и международных конкурсах, на которых постоянно занимают призовые места и награждаются дипломами. Обучающиеся принимают участие в межвузовских олимпиадах по компьютерной графике и информационным технологиям, экологии, геодезии и кадастре, где также занимают призовые места. Так, 8 ноября 2023 года в стенах ТвГТУ состоялась ежегодная XIX межвузовская олимпиада «Информационные технологии в географии, геоэкологии, геодезии и кадастре», организованная кафедрой геодезии и кадастра при участии факультета географии и геоэкологии Тверского государственного университета, ООО «Геотехнологии», ООО «Тверские инженерно-строительные изыскания и землеустройство», ООО «Кадастровое Бюро» и пр. (рис. 4). Участники олимпиады выполняли задания с использованием геоинформационных программных продуктов MapInfo Professional, ГИС «Карта», Next GIS, средств Microsoft Office.



Рис. 4. Победители XIX межвузовской олимпиады «Информационные технологии в географии, геоэкологии, геодезии и кадастре», 2023 год

По итогам III Международной студенческой олимпиады «ГЗК-2024. Гео-Вызов» студенты кафедры геодезии и кадастра ТвГТУ (рис. 5) заняли первое место в номинации «Кадастр недвижимости».



Рис. 5. Студенты кафедры геодезии и кадастра ТвГТУ на III Международной студенческой олимпиаде «ГЗК-2024. Гео-Вызов», 2024 год

Студенты кафедры геодезии и кадастра принимают участие в земельно-кадастровом диктанте. В 2024 году ТвГТУ стал региональной площадкой по его проведению, а магистрант Александра Никитина – его абсолютным победителем в Российской Федерации.

Для обеспечения учебного процесса актуальной учебно-методической литературой научно-педагогические работники кафедры подготавливают и издают учебные пособия и методические указания по специальным дисциплинам, курсовому и дипломному проектированию, всем видам практик. Например, в 2023 году были изданы книги: «Организационно-правовые и информационные аспекты управления земельно-имущественными комплексами» (авторы – А.А. Артемьев, И.А. Лепехин, О.С. Лазарева, О.Е. Лазарев, А.А. Акимов); «Управление земельно-имущественными комплексами, принадлежащими хозяйствующим субъектам» (авторы – А.А. Артемьев, И.А. Лепехин, О.С. Лазарева); «Работа с базами данных в MS Access 2013» (авторы – Е.Е. Фомина, А.А. Артемьев) и ряд других.

Направлением, в рамках которого кафедра ведет научную (научно-исследовательскую) деятельность, является регулирование земельно-имущественных отношений и геоинформационные технологии в кадастрах. Результатами этого процесса являются публикации в изданиях, индексируемых в базах данных Web of Science Core collection, Scopus, Высшей аттестационной комиссии (ВАК) РФ, Российского индекса научного цитирования (РИНЦ); монографии; участие в научно-практических конференциях различного уровня. Так, в 2023 году научно-педагогические работники кафедры подготовили и разместили в изданиях, индексируемых в базах данных: Web of Science Core collection – 4 публикации; Scopus – 3; из перечня ВАК РФ – 14 публикаций; включенных в РИНЦ – 48. Обучающимися как самостоятельно, так и в соавторстве с сотрудниками кафедры опубликовано 86 работ. Преподаватели и студенты приняли участие в 31 научно-практической конференции. Кроме того, научно-педагогические работники получили 2 свидетельства о государственной регистрации программ для ЭВМ (баз данных).

В соответствии с результатами 2021, 2022 и 2023 годов трое обучающихся по направлению «Землеустройство и кадастры» стали лауреатами премии Губернатора Тверской области за выдающиеся заслуги в области науки и техники в номинации «Студент года».

В области научных исследований кафедра сотрудничает с Государственным университетом по землеустройству, Всероссийским научно-исследовательским

институтом по проблемам гражданской обороны и чрезвычайных ситуации МЧС России, Санкт-Петербургским государственным архитектурно-строительным университетом, Тверским государственным университетом, а также с производственными организациями Московского и Тверского регионов, органами государственной власти и местного самоуправления.

Преподаватели и обучающиеся по направлению «Землеустройство и кадастры» активно занимаются творчеством, спортом и волонтерской деятельностью. Они являются участниками вокальных, хореографических и театральных студий и объединений университета. Так, Тверской государственной технической университет в финале премии «Студент года» на всероссийском уровне представляла в номинации «Спортсмен года» Маргарита Гривцова, обучающаяся по указанному направлению (рис. 6).



Рис. 6. Маргарита Гривцова (слева) в финале премии «Студент года»

Большое внимание на кафедре уделяется волонтерской деятельности. Так, старший преподаватель Олег Евгеньевич Лазарев является одним из авторов методики поиска захоронений военнослужащих, исчезнувших в годы Второй мировой войны. Им вместе с другими преподавателями и студентами тверских вузов за последние три года установлены время и место гибели более 1 000 воинов-земляков, которые до недавнего времени считались без вести пропавшими. На пожертвования неравнодушных граждан издаются книги памяти, которые адресованы родственникам, землякам погибших воинов, сотрудникам музеев, архивов, редакциям изданий книг памяти, СМИ, поисковикам, историкам, краеведам. Проводится и иная волонтерская деятельность, в том числе оказание помощи семьям участников специальной военной операции.

Отметим, что система высшего образования в области землеустройства и кадастров должна отвечать современным требованиям развития науки и технологий. Следовательно, необходимо и дальше совершенствовать рабочие программы и планы для приобретения углубленных знаний обучающимися прежде всего в области организации инженерно-геодезических изысканий и территориального планирования (выступают основой всех строительных работ и регионального развития); формирования земельных участков для строительства и иного использования (в результате должны быть соблюдены интересы прежде всего государства и социума); оценки недвижимости, подготовки документов для получения разрешения на строительство и ввода объектов в эксплуатацию; проведения технической инвентаризации и постановки на государственный кадастровый учет объектов недвижимости, а также государственной регистрации прав на них; получения умений формирования и управления земельно-имущественными комплексами и



составляющими их объектами недвижимости на всех стадиях жизненного цикла; освоения современных геоинформационных технологий и иных цифровых ресурсов. Нужно продолжить сотрудничество с индустриальными партнерами для повышения качества подготовки специалистов и удовлетворения потребности в них реального сектора экономики, а также органов государственной власти и местного самоуправления.

В заключение хотелось бы отметить, что наши выпускники готовы к производственно-технологической, организационно-управленческой, проектной, научной и общественной деятельности. Они востребованы в государственных, муниципальных и коммерческих организациях, занимающихся кадастровой, строительной, оценочной и тесно связанными с ними видами деятельности. Согласно официальным данным, 98 % выпускников кафедры по направлению «Землеустройство и кадастры» успешно работают по выбранной специальности [1; 2].

В условиях активно развивающегося строительства и освоения территорий регионов возникает потребность в эффективном, рациональном управлении земельными ресурсами и недвижимостью, а следовательно, специалисты в данной области на современном этапе будут в связи с многовекторной подготовкой востребованы еще в большей степени во всех сегментах региональной экономики.

#### **Библиографический список**

1. Артемьев А.А., Лепехин И.А., Баркая Т.Р. Взаимодействия вузов с индустриальными партнерами как современный тренд развития высшего образования // Саморазвивающаяся среда технического вуза: научные исследования и экспериментальные разработки: материалы VIII Всероссийской научно-практической конференции, 17 января 2024 г., Тверь / отв. ред. Т.Б. Новиченкова. Тверь: ТвГТУ, 2024. С. 11–19.
2. Звягин А.А., Артемьев А.А. Тверской производственно-образовательный кластер на базе ТвГТУ как локомотив инновационной экономики региона // Экономика высокотехнологичных производств. 2021. Т. 2. № 1. С. 43–62.
3. Золотая книга Тверского государственного технического университета: информационно-справочный сборник / под ред. А.В. Твардовского. Тверь: ТвГТУ, 2015. 251 с.
4. Золотая книга Тверского государственного технического университета: информационно-справочный сборник / под ред. А.В. Твардовского. 3-е изд. Тверь: ТвГТУ, 2017. 267 с.
5. Юбилейная Золотая книга Тверского государственного технического университета: монография / А.В. Твардовский, Б.Ф. Зюзин, В.А. Миронов, А.А. Артемьев. 4-е изд., перераб. и доп. Тверь: ТвГТУ; Издатель Кондратьев А.Н., 2022. 296 с.

#### **ON THE ISSUE OF PERSONNEL TRAINING IN THE FIELD OF LAND MANAGEMENT AND CADASTRES AT THE TVER STATE TECHNICAL UNIVERSITY**

**A.A. Artemyev, O.E. Lazarev, I.A. Lepchin**  
Tver State Technical University, Tver

***Abstract.** The article emphasizes the importance of training personnel in the field of "Land management and cadastres", ensuring successful economic regional development. It is proved that the development of market relations and, as a result, the policy of the state, its*

*constituent entities, organizations of all sectors of the national economy and organizational and legal forms, as well as the activities of individuals are aimed at achieving maximum economic, environmental and social effects, including from the ownership, use and disposal of real estate, which it is impossible without high-quality land management and proper cadastre management. The reasons for the creation of the Department of Geodesy and Cadastre at Tver State Technical University are outlined, its educational and scientific activities, ongoing work with students and other subjects interested in its activities are consecrated. It is proved that the training of personnel in the field of "Land management and cadastres" is aimed at providing the region with appropriate productive forces and contributes to improving the effectiveness of the use of real estate and streamlining its civil turnover. It is proved that the success of the interaction of all parties interested in training qualified personnel with higher education lies in the real intersectoral integration of educational institutions and their departments with manufacturing enterprises and public authorities and local governments as employers of future graduates. The trends in the development of education in the field of land management and cadastre are demonstrated.*

**Keywords:** *land management, cadastres, personnel training, regional economy, regional management, factors of production, productive forces, cooperation.*

*Об авторах:*

АРТЕМЬЕВ Алексей Анатольевич – проректор по научной и инновационной деятельности, зав. кафедрой геодезии и кадастра, Тверской государственной технический университет, Тверь, Россия; e-mail: aartemev@rambler.ru

ЛАЗАРЕВ Олег Евгеньевич – старший преподаватель кафедры геодезии и кадастра, Тверской государственной технический университет, Тверь, Россия; e-mail: lazarev\_tvgu@mail.ru

ЛЕПЕХИН Илья Александрович – кандидат юридических наук, доцент кафедры геодезии и кадастра, Тверской государственной технический университет, Тверь, Россия; e-mail: ilja-lepehin@yandex.ru

*About the authors:*

ARTEMYEV Alexey Anatolyevich – Vice-rector for Scientific and Innovative Activities, Head of the Department of Geodesy and Cadastre, Tver State Technical University, Tver, Russia; e-mail: aartemev@rambler.ru

LAZAREV Oleg Evgenievich – Senior Lecturer of the Department of Geodesy and Cadastre, Tver State Technical University, Tver, Russia; e-mail: lazarev\_tvgu@mail.ru

LEPEHIN Ilya Alexandrovich – Candidate of Law Sciences, Associate Professor of the Department of Geodesy and Cadastre, Tver State Technical University, Tver, Russia; e-mail: ilja-lepehin@yandex.ru

УДК 338.45:69

## РИСКИ И УГРОЗЫ ЭКОНОМИЧЕСКОЙ БЕЗОПАСНОСТИ СТРОИТЕЛЬНЫХ ОРГАНИЗАЦИЙ

И.В. Вякина<sup>1</sup>, И.А. Новиков<sup>2</sup>

<sup>1</sup> Тверской государственный технический университет, г. Тверь

<sup>2</sup> Тверской государственный медицинский университет, г. Тверь

© Вякина И.В., Новиков И.А., 2024  
DOI: 10.46573/2409-1391-2024-4-71-77

***Аннотация.** В статье подчеркивается, что строительная сфера является одним из ключевых источников экономического и социального развития, что она способствует росту различных секторов экономики и играет важнейшую роль в повышении уровня и качества жизни населения. Выявляются общие и специфические особенности, характеризующие экономическую безопасность строительных организаций в современных условиях; факторы, определяющие риски в сфере строительства. Перечисляются и описываются риски, типичные для указанной отрасли.*

***Ключевые слова:** строительство, строительная организация, экономическая безопасность, риски, управление рисками, угрозы экономической безопасности.*

В современных экономических условиях производственный и строительный секторы представляют собой основу экономики Российской Федерации. Строительная отрасль является одной из важнейших сфер национальной экономики и включает в себя множество видов деятельности (причем не только новое строительство, реконструкцию, капитальный и текущий ремонт зданий и сооружений, но и специализированные строительные работы, в том числе разборку и снос зданий, подготовку строительного участка, электромонтажные, кровельные, санитарно-технические, монтажных и отделочные работы).

В силу сложности и многогранности возведения зданий строительные организации сталкиваются с целым рядом специфических рисков различного характера; их руководители нуждаются в научно обоснованных инструментах, позволяющих с высокой степенью достоверности оценивать экономическую безопасность производства и принимать эффективные управленческие решения с учетом специфики рисков производственных процессов и технологий [5; 6; 8].

Экономическая безопасность организации – это состояние, при котором она эффективно использует ресурсы, ведет хозяйственную деятельность и получает доход, не превышая допустимого уровня рисков, сохраняя способность к устойчивому функционированию и росту. Указанная безопасность у любой организации связана с рядом условий:

- достаточным уровнем экономической самостоятельности и независимости;
- наличием необходимых экономических ресурсов для осуществления хозяйственной деятельности и кооперационных связей на рынке;
- экономической устойчивостью;
- своевременной адаптацией к меняющимся условиям внешней и внутренней среды в соответствии с динамикой конъюнктуры рынка и отрасли;
- конкурентными преимуществами;
- развитием и прогрессом, инновационными преобразованиями.

Обеспечение экономической безопасности компании обуславливается также качеством управления рисками, достаточной квалификацией и богатым опытом сотрудников, связанным с вышеназванным управлением, а также доступностью для фирмы ресурсов и механизмов, дающих возможность работать с рисками [3; 7].

Мониторинг риска – это важный инструмент экономической безопасности компании, который позволяет идентифицировать, анализировать и управлять потенциальными угрозами и проблемами, влияющими на финансовое положение и стабильность функционирования организации [4]. Основные цели данного мониторинга – своевременно выявлять и предотвращать негативные последствия от реализации возможных рисков, связанных с экономической безопасностью строительной компании. Мониторинг включает в себя регулярное отслеживание и анализ всех рисков. Для достижения вышеназванных целей необходимо ведение соответствующей финансовой отчетности, контроль исполнительской состоятельности партнеров, изменений в законодательстве и т. д. Мониторинг риска для любой организации является последовательным непрерывным процессом, требующим постоянного внимания и точности.

Анализ потенциальных угроз и уязвимости, как становится ясно из вышесказанного, предполагает выявление возможных опасностей и слабых мест в компании. Данный анализ включает в себя изучение внутренних и внешних факторов, обуславливающих экономическую безопасность фирмы, оценку вероятности и возможных последствий, а также позволяет установить наиболее значимые риски, требующие принятия срочных мер по их устранению. Методы оценки рисков предполагают использование статистических данных, экспертных оценок, прогнозирование и моделирование, определение возможных финансовых затрат и последствий различных действий. В условиях цифровой экономики технологии оценки рисков подразумевают также применение искусственного интеллекта и больших данных.

Идентификация рисков и угроз экономической безопасности строительных организаций с учетом особенностей рассматриваемой сферы по сравнению с другими отраслями, специфики строительных процессов, выявления внутренних и внешних противоречий, факторов, различных причинно-следственных связей позволит принять превентивные меры и не допустить рисков событий, разработать рекомендации по повышению эффективности деятельности компании.

Строительная отрасль является одной из важнейших и динамично развивающихся отраслей экономики Российской Федерации. Данная сфера деятельности создает 5–7 % валовой добавленной стоимости. Объемы строительства в Российской Федерации постоянно растут с 2000 года; площадь вводимых в эксплуатацию зданий за год увеличилась более чем в 4 раза. Влияние указанной отрасли в значительной мере обусловлено наибольшим мультипликативным эффектом по сравнению с другими отраслями экономики, поскольку увеличение объема строительства неизменно влечет за собой развитие как обрабатывающих производств (металлургии, производства готовых металлических и неметаллических изделий, труб, мебели, деревообработки, химических), так и торговли, транспорта и т. д.

На рис. 1 представлена динамика удельного веса строительства в общем объеме выпуска товаров и услуг и валовой добавленной стоимости в Российской Федерации.





Рис. 1. Вклад строительства в национальное производство (2002–2022 годы)

Как видно из рис. 1, вклад отрасли в национальное производство варьируется в пределах 5–7 %, максимальная доля строительства наблюдалась в 2001–2002 годах. Строительство обеспечивает более 5 % доходов наемных работников и валовой прибыли организаций (рис. 2).

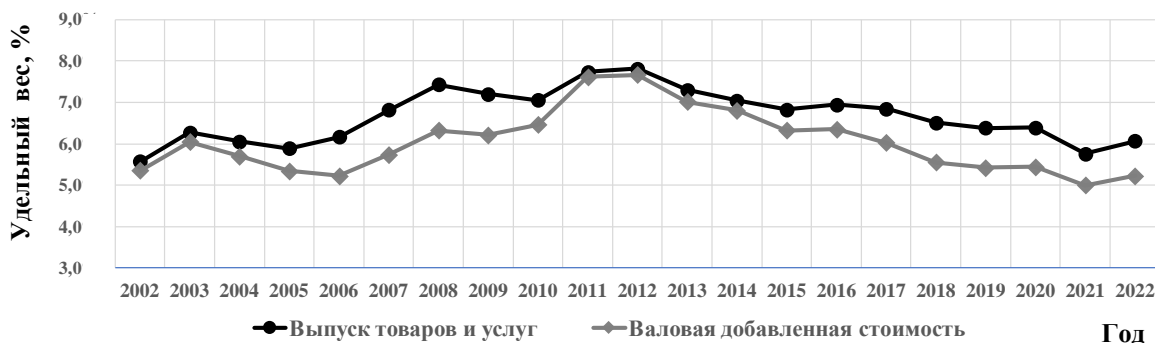

Рис. 2. Вклад строительства в доходы экономических субъектов

Площадь вводимых в действие зданий за год увеличивается с каждым годом (рис. 3). Около 15 % от общей площади построенных зданий составляют жилые дома.

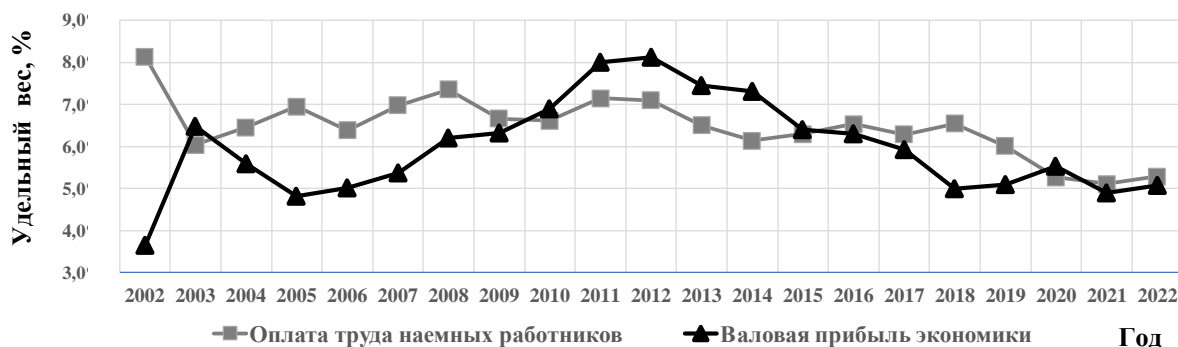

Рис. 3. Динамика строительства в Российской Федерации

Одной из особенностей строительной отрасли является достаточно высокий уровень государственного регулирования процессов и государственного надзора на разных циклах производства.

Согласно Федеральному закону от 27 декабря 2002 года № 184-ФЗ, в сфере строительства обеспечивается единая политика технического регулирования,

стандартизации и сертификации, действует множество обязательных технических регламентов [9]. Федеральный закон от 30 декабря 2009 года № 384-ФЗ устанавливает обязательные требования к безопасности зданий и сооружений и инженерно-технических сетей на всем цикле строительства (включая механическую, пожарную, безопасность, энергетическую эффективность, воздействие на окружающую среду, безопасные условия для здоровья человека, требования по защите зданий от техногенных воздействий) [10].

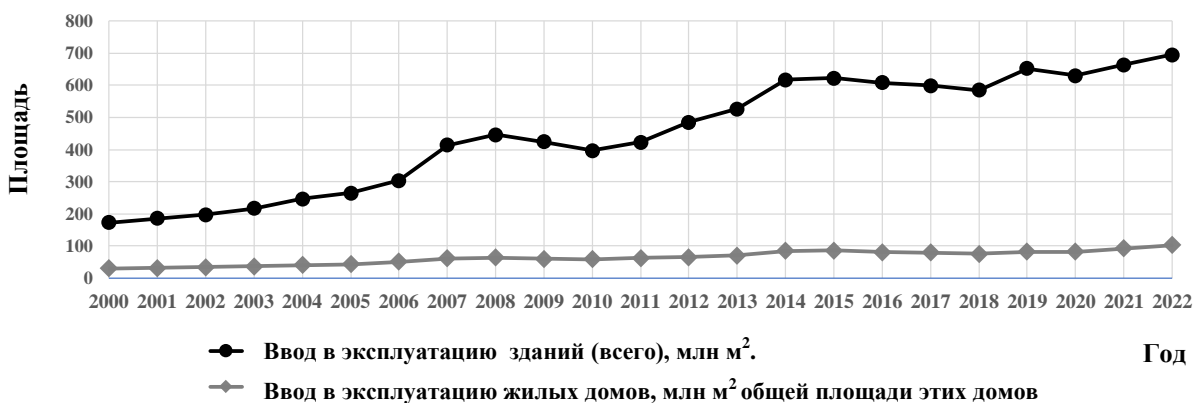
Можно выделить несколько специфических отраслевых внутренних рисков, характерных для строительной сферы:

**1. Финансовые.** Помимо общих рисков неплатежеспособности, обусловленных низкой финансовой дисциплиной заказчиков; проблемами, возникающими при получении кредитных средств, при выплате имеющихся кредитов; высоким уровнем закредитованности, когда для оплаты обязательств по предыдущим кредитам используются средства новых кредитов в ущерб производству работ, к специфичным финансовым рискам строительной сферы относятся риски изменения цен на строительные материалы (например, из-за того, что расчет сметы и процесс возведения здания могут быть сильно разделены во времени, или того, что резко увеличивается стоимость металла, цемента).

**2. Риски операционной деятельности.** Связаны со спецификой и сложностью строительных процессов и операций, выполняемых в рамках специализированных работ, подготовки строительного участка, электромонтажных, санитарно-технических, монтажных и отделочных работ. К таким рискам принадлежат проблемы с поставками, технические сбои, ошибки, недостаточная квалификация персонала и др.

**3. Технические и технологические.** Обусловлены громоздкостью технологического процесса, в частности высокой долей автоматизации и механизации строительства, и могут привести к приостановке строительства, а также к полному прекращению стройки.

**4. Репутационные.** Возникают вследствие невыполнения обязательств или нарушения сроков строительства предыдущих объектов, низкого качества проведенных ранее работ, неблагоприятных отзывов клиентов, негативного воздействия социальных сетей и пр.

Внешние угрозы и риски экономической безопасности находятся вне сферы контроля менеджеров и собственников организации, но могут иметь негативное влияние на ее финансовое положение, операционную деятельность и устойчивость на рынке. Такие риски могут порождаться макроэкономическими факторами, политической обстановкой, природными катаклизмами, изменениями законодательства и регулирования, производственными авариями, экономическими кризисами и т. д. К внешним рискам строительной организации можно отнести:

**1. Регуляторные.** Они возникают из-за большого количества требований и стандартов, предъявляемых к деятельности организации. При нарушении этих требований строительный процесс может быть приостановлен, а также есть опасность демонтажа уже возведенных конструкций и зданий для выполнения постановлений и решений контрольно-надзорных органов.

**2. Внешнеполитические и внешнеэкономические.** Современная внешне-экономическая и геополитическая ситуация, связанная с беспрецедентным санкционным давлением на всю экономическую систему России в целом и строительный сектор РФ в частности, оказывает сильное воздействие на хозяйственную деятельность отечественных строительных организаций. Среди проблем, с которыми эти организации столкнулись в последнее время, можно назвать уход иностранных производителей и поставщиков с рынка оборудования (систем

газоснабжения, водоснабжения, вентиляции, электроснабжения), а также рынка строительной техники; необходимость поиска других поставщиков, создания иных цепочек поставок, продуктов. Все это негативно отражается на стоимости производственного процесса и, соответственно, цене объектов строительства и строительного-монтажных работ.

**3. Риски рынка.** Они обусловлены изменениями спроса и условий на рынке недвижимости и строительном рынке; к рыночным факторам риска принадлежат высокая конкуренция между строительными организациями на рынке, варьирование условий ипотеки.

Льготная ипотека была значимым фактором, оказавшим влияние на российский рынок недвижимости. Она представляла собой программу государственной поддержки, которая позволяла гражданам приобрести жилье на более выгодных условиях [2]. Указанная ипотека, с одной стороны, стимулировала спрос на жилье, поскольку благодаря более низкой процентной ставке и доступности кредитования большее количество людей смогло позволить себе приобрести собственную квартиру или дом, но с другой – увеличился спрос на рынке, повысились цены, т. е. произошел «перегрев» рынка. В последние два года в Российской Федерации наблюдаются рост непроданных жилых площадей в среднем на 15 %, что составляет 40 % от общего количества таких площадей, и падение спроса на недвижимость. Однако длительное действие программы льготной ипотеки может выразиться в увеличении доли высокорисковых заемщиков, росте просроченных задолженностей, снижении цен на недвижимость и, как следствие, обвале рынка недвижимости. Для предотвращения этого сценария необходимо принимать меры по урегулированию ситуации [1]. Так, Банк России принял решение о повышении ключевой ставки. Правительство РФ повысило до 30 % первоначальный взнос по вышеназванной ипотеке и ограничило максимальный размер льготного ипотечного кредита для всех регионов, включая столичный. Эти действия призваны уменьшить спрос на льготную ипотеку и предотвратить рост цены.

Внешние риски оказывают влияние на внутренние, увеличивая вероятность последних и усложняя возможные последствия.

Процесс «обработки» риска предполагает выбор оптимального варианта его предотвращения. Например, в качестве такой профилактической меры может служить диверсификация структуры проектов, создание резервных фондов, заключение страховых договоров и т. д. Эти меры могут быть встроены в планы управления и процессы организации по результатам консультирования с соответствующими заинтересованными сторонами.

### **Библиографический список**

1. Еронин В.А., Емельянов О.Э. Рынок российской недвижимости: состояние и перспективы. Экономика и управление: проблемы, решения. 2021. Т. 3. № 5 (113). С. 23–27.
2. Волнов Н.А. Тенденции развития рынка недвижимости в Российской Федерации // Вестник академии. 2023. № 3. С. 51–59.
3. Володченков Е.Е., Лавриков И.Н. Социально-экономические аспекты экономической безопасности при управлении рисками в строительных организациях // Экономическая безопасность. 2024. Т. 7. № 2. С. 315–326.
4. Золотарев А.В. Методика оценки рисков экономической безопасности предприятий строительной отрасли // Менеджмент социальных и экономических систем. 2019. № 1. С. 59–66.
5. Золотарева Г.И., Денисенко Г.В. Оценка и контроль рисков экономической безопасности строительных организаций // Аудитор. 2022. Т. 8. № 6. С. 29–34.

6. Саушкин Д.А. Мониторинг угроз экономической безопасности строительной организации // Устойчивое развитие и кооперация: содействие внедрению инноваций: сборник трудов II Всероссийской научно-практической конференции студентов, аспирантов и молодых ученых, 19–20 апреля 2022 г. М.: Российский университет кооперации, 2022. С. 376–379.
7. Тарасова Т.М. Риски и угрозы экономической безопасности организаций строительной отрасли // Экономика и предпринимательство. 2024. № 4 (165). С. 929–934.
8. Шиндикова И.Г. Экономическая безопасность строительных организаций: сущность и влияющие факторы // Техничко-технологические проблемы сервиса. 2020. № 4 (54). С. 71–75.
9. О техническом регулировании: федер. закон от 27 декабря 2002 года № 184-ФЗ. URL: <https://legalacts.ru/doc/federalnyi-zakon-ot-27122002-n-184-fz-o/> (дата обращения: 08.09.2024).
10. Технический регламент о безопасности зданий и сооружений: федер. закон от 30 декабря 2009 года № 384-ФЗ. URL: <https://legalacts.ru/doc/federalnyi-zakon-ot-30122009-n-384-fz-tekhnicheskii/> (дата обращения: 08.09.2024).

## **RISKS AND THREATS TO ECONOMIC SECURITY OF ORGANIZATIONS IN THE CONSTRUCTION SECTOR**

**I.V. Vyakina<sup>1</sup>, I.A. Novikov<sup>2</sup>**

<sup>1</sup>Tver State Technical University, Tver

<sup>2</sup>Tver State Medical University, Tver

***Abstract.** The article emphasizes that the construction sector is one of the key sources of economic and social development, that it contributes to the growth of various sectors of the economy and plays a crucial role in improving the level and quality of life of the population. The general and specific features characterizing the economic security of construction organizations in modern conditions are identified; factors determining risks in the construction sector. The risks typical for the specified industry are listed and described.*

**Keywords:** *construction, construction organization, economic security, risks, risk Management, threats to economic security.*

*Об авторах:*

ВЯКИНА Ирина Владимировна – доктор экономических наук, доцент, зав. кафедрой экономики и управления производством, Тверской государственной технической университет, Тверь, Россия; e-mail: ivyakina@yahoo.com

НОВИКОВ Иван Андреевич – ведущий конструктор отдела конструкторских решений управления социально-культурных проектов ООО «Самолет-проект», аспирант Тверского государственного технического университета, Тверь, Россия; e-mail: doc181193@mail.ru

*About the authors:*

VYAKINA Irina Vladimirovna – Doctor of Economics, Head of the Department of Economics and Production Management, Tver State Technical University, Tver, Russia; e-mail: ivyakina@yahoo.com

NOVIKOV Ivan Andreevich – Leading Designer of the Design Solutions Department of the Social and Cultural Projects Department of Samolet-Proekt LLC, Postgraduate Student of Tver State Technical University, Tver, Russia; e-mail: doc181193@mail.ru

УДК 332.1 + 323.1

**ВОСЬМОЙ СТРАТЕГИЧЕСКИЙ ПРИОРИТЕТ  
НАЦИОНАЛЬНОЙ БЕЗОПАСНОСТИ:  
ЦИВИЛИЗАЦИОННАЯ СОСТАВЛЯЮЩАЯ  
ГОСУДАРСТВЕННОГО УПРАВЛЕНИЯ  
СТРУКТУРНЫМИ ПРЕОБРАЗОВАНИЯМИ В НАРОДНОМ ХОЗЯЙСТВЕ**

**А.А. Звягин**

АНО «Содействие и развитие инноваций в научно-производственной сфере», г. Москва

© Звягин А.А., 2024

DOI: 10.46573/2409-1391-2024-4-77-89

***Аннотация.** В статье описываются результаты инициативной научно-исследовательской разработки коллектива междисциплинарной научной школы «Промышленная управленческая элита развития» АНО «Развитие инноваций» под названием «Защита традиционных российских духовно-нравственных ценностей, культуры и исторической памяти как восьмой стратегический приоритет национальной безопасности», осуществленной во исполнение Указа Президента России от 2 июля 2021 года, а именно пункта 93, подпункта 11. Обозначаются схематично контуры Евразийского региона, в котором Россия как государство-цивилизация будет являться доминирующим культурно-цивилизационным и научно-образовательным центром.*

***Ключевые слова:** Россия, государство-цивилизация, этика ответственности, экономика, ценности, смысл, индустриализация.*

Представление о мире как о совокупности различных цивилизаций, отличающихся друг от друга системами ценностей, сегодня разделяют многие представители отечественного научного сообщества.

После 2022 года развитие Российской Федерации стало связываться непосредственно с сохранением и развитием русской цивилизации уже не только в научных публикациях, но и на уровне учебников и учебных пособий ведущих вузов страны. Цивилизационный подход предполагает постановку ряда важных вопросов для определения настоящего и будущего России, таких как ее идентичность, связь или соотнесенность с западной цивилизацией, характерные политические и иные практики, характер ценностных ориентаций, духовно-нравственные принципы. Сложная духовная система ценностей, обычаев, традиций, идеалов, образа жизни и материальные основы в виде ведения хозяйства, производственного потенциала, финансового и технологического обеспечения и управления создают определенный тип цивилизации [2]. В последнее время даже ученые откровенно либеральных взглядов вынуждены с этим согласиться [15]. Здесь следует особо отметить, что давно ожидаемое торжество вышеназванного подхода в России, в том числе и в среде политического руководства страны, есть заслуга патриотически мотивированного научно-экспертного сообщества, к которому относится и авторский коллектив междисциплинарной научной школы

«Промышленная управленческая элита развития» АНО «Содействие и развитие инноваций в научно-производственной сфере», давно и последовательно выдвигающий конструкт «Россия-цивилизация» [8–10].

Цивилизационный подход определяет культуру во всем многообразии ее проявлений (религии, науки, искусстве, нравственности, этике, праве, политике и пр.). Однако важность уровня материального производства не отрицается. Ниже именно в социально-экономическом аспекте будут рассмотрены положения основополагающего Указа Президента Российской Федерации № 400 от 2 июля 2021 года [16]. В вышеназванном указе в качестве восьмого стратегического национального приоритета обозначена защита традиционных российских духовно-нравственных ценностей, культуры и исторической памяти.

Коллективом междисциплинарной научной школы «Промышленная управленческая элита развития» АНО «Содействие и развитие инноваций в научно-производственной сфере Содействие и развитие инноваций в научно-производственной сфере» была проведена инициативная научно-исследовательская разработка (НИР). Одним из результатов НИР стала методология научного подхода, предназначенная для формирования государственного заказа на проведение научных исследований в рамках тематики защиты традиционных российских духовно-нравственных ценностей и культурно-исторической памяти (рис. 1).



Рис. 1. Математическая модель Истратова – Звягина, сделанная с помощью нейросети

Отметим, что за основу выражения «Мы социально – левые, экономически – правые, цивилизационно – русские» взят лозунг, рожденный в горниле французской политической борьбы: «*Sociale ment de gauche, economique ment de droite, nationale ment de France*» («Социально – левый, экономически – правый, национально – француз!»). Смыслолозунг сформирован и продвигается научной школой «Промышленная управленческая элита развития» [9, с. 264].

Непростую задачу защиты традиционных российских духовно-нравственных ценностей придется решать, несмотря на консолидацию русского социума по теме победы в специальной военной операции, в достаточно разобленном обществе, буквально «ощетинившемся» из-за таких аспектов, как справедливость и имущественное расслоение между основной частью населения и небольшого по количеству сообщества богатых, которые в народном восприятии предстают как кланы владельцев так называемого ЗАО «Россия-корпорация». Решение этой задачи в научной и практической плоскостях находится в русле этики ответственности нового времени, а также на базе отечественных этических построений – «этики служения» [17–19] и «этики творчества» [2–4]. Иными словами, требуется сформировать на базе ценностно-цивилизационного подхода этическую смысловую платформу «Россия – государство-цивилизация» [5], характеризующуюся триединством трех составляющих:

- а) государства Россия как незыблемой суверенной основы;
- б) Евразийского региона доминирования как образа будущего (рис. 2);
- в) этики нового времени как фундамента для дальнейшего развития в качестве высшего синтеза общемирового научно-технического прогресса; национальных особенностей (гуманизма, мессианства, способности к абстрактному мышлению, приобретенной в силу географических и климатических условий); духовно-нравственных традиций русской цивилизации с учетом исторической памяти и культурного православного архетипа (в синергии с другими ведущими верованиями).

При этом прилагательное «русский» в понятии «русская цивилизация» – это не кровь, не религия, не идеология, а мировоззрение, сформировавшееся за последнюю тысячу лет и определяемое на русском языке. За это период «Россия – государство-цивилизация», сформировавшаяся как агломерация (союз), приобрела многовековой опыт развития в условиях парадоксов и опыт работы с противоречиями не как с угрозами, а как с инструментами совершенствования.

Ныне зримо обретает реальные черты предвидение С. Хантингтона, который утверждал, что на планете существует не одна, а несколько цивилизаций и что соперничество сверхдержав и этносов сменилось столкновением этих цивилизаций, причем каждая из них считает себя «центром» земли [11]. В этой связи смена мирового порядка (переход от глобализма Запада с бенефициарами в виде транснациональных корпораций (ТНК) и транснациональных банков (ТНБ) (большинство их штаб-квартир находится в США и Великобритании) к многополярному миру, предполагающему наличие нескольких цивилизационных центров силы), есть удачное стечение геополитических обстоятельств для России. Такой шанс, вероятно, можно сравнить с «Великой замятней», т. е. периодом междоусобиц (1359–1380) в стане евразийского глобалиста XIV века – Золотой Орды, позволивших Москве поднять знамя национально-освободительной борьбы: вначале выступить на равных в военно-экономической сфере с указанным государством, затем стать окончательно политически суверенной страной, а после освоить ордынское наследие.



Рис. 2. Схематичные контуры Евразийского региона, в котором «Россия – государство-цивилизация» выступает в качестве доминирующего культурно-цивилизационного и научно-образовательного центра (силы притяжения) (составлено автором)

Среди удачно сошедшихся геополитических обстоятельств можно назвать крах усилий бенефициаров глобализма (финансовых хозяев ТНК, ТНБ), направленных на сохранение своего доминирующего положения при изменении мирового порядка. К мероприятиям, призванным обеспечить главенствующее положение сторонников глобализма, следует отнести:

долгосрочную глобально-экономическую аферу «Изменение климата по вине человека» (с блефом на тему зеленой энергетики и жульничеством, имевшим место при освоении бюджетов в рамках энергетического перехода);

среднесрочную информационно-психологическую атаку на традиционные национальные духовно-нравственные ценности с использованием фонда Дж. Сороса, ЛГБТ и цветных революций;

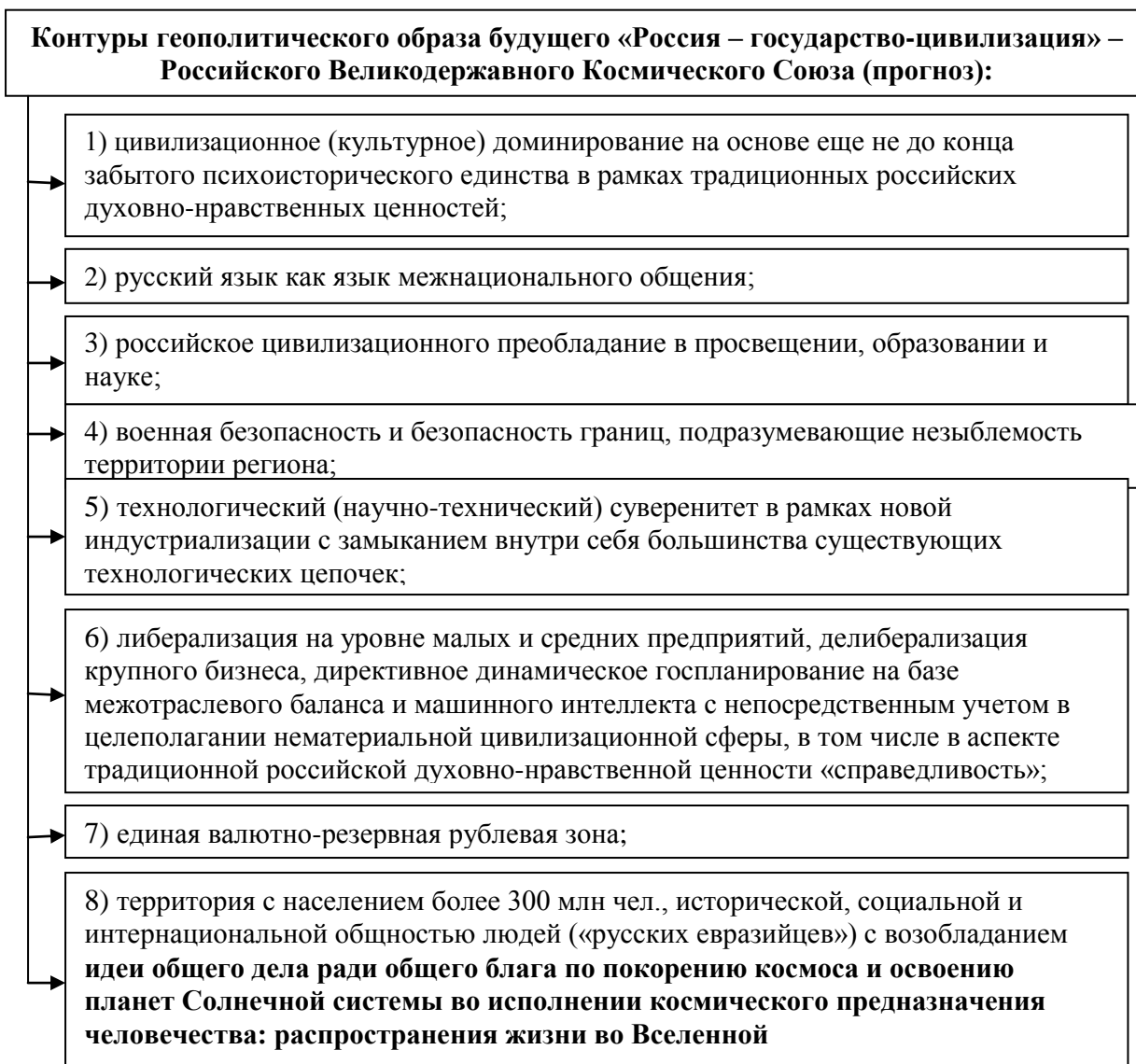
краткосрочную попытку насаждения на фоне мировой пандемии COVID-19 «инклюзивного» капитализма через «четвертую промышленную революцию» (термин



К. Шваба) за счет лишения плембса социально-экономической субъективности посредством цифрового концлагеря.

Здесь следует отметить огромную негативную роль в цивилизационной атаке на Россию сформировавшейся отечественной далеко не малой «пятой колонны» в управленческой, экономической, академической, культурной сферах и СМИ. Еще М.В. Ломоносов, а вслед за ним классик цивилизационного подхода А. Тойнби отмечали основное отличие русской цивилизации – это способность к контрудару взрывного развития в ответ на угрожающие внешнее давление и вызовы [13]. «Каждому несчастью следовало благополучие, большее прежнего, каждому упадку – высшее восстановление», – так это охарактеризовал М.В. Ломоносов [12].

Наша историческая цивилизационная данность: большинство модернизационных прорывов Россия совершила в условиях военного противостояния. Всякий раз и в XVIII, и в XIX, и в XX веках победа в войнах, которые можно отнести к мировым, как бы оправдывала власть в глазах народа и люди прощали ее за все понесенные страдания и даже несправедливость.

Хронология и результаты участия России в мировых войнах (или военных конфликтах, которые можно к ним приравнять), произошедших за последние четыреста лет, и итоги этого участия изложены в табл. 1.

Бесспорно, представленная в табл. 1 систематизация относится исключительно к взаимоотношениям западной и русской цивилизаций. Тем не менее в рамках Новой и Новейшей истории Отечественная война 1812 года и триумф в этой войне легитимизировали в течение долгого времени государственную власть на основе:

- 1) права победителей на осуществление власти от имени победы в войне;
- 2) признания социумом в самом широком смысле безоговорочной законности этой государственной власти.

Сегодня возможный итог приближающейся победы – это формирование собственного мирового (Евразийского) региона цивилизационного доминирования как залога и основы развития России в качестве государства-цивилизации. Отметим: вышеназванный регион указанного доминирования в экономическом аспекте – это необходимое и достаточное условие для процветания следующих поколений.

Особо следует подчеркнуть, что всевозможные инсинуации на тему «СССР 2.0», не говоря уже о теме «Российская империя 2.0», есть злостный вымысел, а «2.0» – обычная «приставка»-паразит, свойственная текстам желтой прессы. Обе упомянутые геополитические конструкции неотделимы как от своих достижений, так и от своих злокачественных «родимых пятен», собственно, и приведших эти конструкции к разрушению. Россия как государство-цивилизация никак не похожее на них образование: она формирует собственный ареал военного, экономического, культурного и прочего влияния в качестве цивилизационного ядра-первоначала.

В рамках цивилизационного подхода культура первична во всем многообразии ее проявлений (таких как религия, наука, искусство, нравственность, этика, право, политика т. п.), однако важность уровня материального производства не отрицается, а рассматривается наравне с другими.

Таблица 1

## Мировые войны в Европе (и военные конфликты, приравненные к ним) и влияние их на Россию

Мировые войны	Итог для мира	Россия
Тридцатилетняя (1618–1648)	Религиозные разногласия – причина войны в Европе. Вестфальский мирный договор провозгласил приоритет национального государства и закрепил отказ считать религию определяющим фактором политики	Не участвует (переживает Смутное время), но в результате победы над бенефициаром данной войны – лютеранской Швецией (Ништадтский мир, 1721 год) – становится постоянным военным и политическим субъектом мирового уровня
Французские революционные, наполеоновские (1792–1815)	Ультранациональные интересы одного государства – причина войны. Венским конгрессом установлен мир как баланс сил между великими державами (и коалициями)	В 1812 году мировой военный конфликт вылился в Отечественную войну. Итог: Россия вошла в негласный список Великих держав мира
Первая (1914–1918 (1922)) и Вторая (1939–1945)	Имперский милитаризм и колониальный передел привели к войне. Империи пали. Ялтинская, Потсдамская конференции установили двухполюсный мир, баланс двух центров силы	С 1918 года война перешла в разряд Гражданской, а в 1941 году – на уровень Отечественной. Итог: СССР стал одним из двух центров идеологически биполяризованного мира
Третья (гибридная) (2001–2021); горячая фаза – 2022–2030(?)	Противостояние без прямого вмешательства войск великих держав закончилось февральской геополитической антиколониальной революцией. Специальная военная операция на территории Украины, Донецкой и Луганской Народной Республик началась 24 февраля 2024 года. Создается новый многополярный мир, с несколькими центрами силы*	На повестке дня: переход фактической гражданской войны на Украине в разряд Отечественной (противостояния Россия «Анти-России» и Западу). Ожидаемый итог: создание суверенного центра силы – собственного мирового (Евразийского) региона цивилизационного доминирования

*Примечание.* \* – многополярный мир (с несколькими центрами силы) – это, по всей вероятности, совокупность трех мировых цивилизационных центра силы и 4–5 возможных региональных объединений на планете Земля. Технологии так называемого шестого технологического уклада и освоение Солнечной системы (в первую очередь Россией – государством-цивилизацией в лице Российского Великодержавного Космического Союза (прогноз)) станут условием устранения угрозы закольцевывания истории человечества. Русские вновь встанут на пути кучки фашиствующих избранных, предотвратят очередной «конец истории» в наше время, который предстает в виде пары сотен городских агломераций (замены ТНК трансгородскими корпорациями, «мир-городами») с тотальным цифровым контролем населения на уровне сознания (политического и социально-экономического поведения) и стагнирующих территорий вокруг этих «мир-городов» [5; 8].

Опишем экономическое наполнение ценностных смысловых систем на примере «смыслоценности» и «смыслолозунга». Пример ценностных систем и составляющих их «смыслоценностей» приведен в табл. 2. В Указе Президента России «Об утверждении основ государственной политики по сохранению и укреплению традиционных российских духовно-нравственных ценностей» [14] к таким «смыслоценностям» отнесен в том числе созидательный труд. Созидательный труд, т. е. основанный на творчестве, неотделим от ценности «свободный труд», который, в свою очередь, является трудом суверенным (рис. 3).

Таблица 2

Примеры ценностных систем и составляющих их «смыслоценностей»

Название	Философия	Составляющие «смыслоценности»
Родина	Среда обитания народа	1. Патриотизм как чувство. 2. Защитник Отечества. Победа. 3. Защита памяти. Защита природы
Государство	Мы – государство [17]	1. Власть. Служение Отечеству. 2. Оборона. Безопасность. Лидерство в мире. 3. Порядок. Право. Милосердие (поддержка слабых, немощных и больных)
Труд	Труд как благо [20]. Труд как общее дело [21]	1. Благополучие согласно совершаемому труду, значимость труда (см. слова из поэмы «Флаг над сельсоветом» А. Недогонова: «из одного металла льют медаль за бой, медаль за труд» [22]). 2. Мастерство. Взаимопомощь, сотрудничество. 3. Созидательный труд. Свободный труд. Суверенный труд (технологический суверенитет)



Рис. 3. Место технологического суверенитета как условия обеспечения суверенного труда:

\* – с возможностью арендных отношений (составлено автором)

К суверенизации внешней прибавочной стоимости через аккумуляцию центров создания стоимости в виде высокотехнологических производств и «фабрик технологий» на территории России как одних из условий суверенного труда побуждают не только внутренние потребности, но и внешние обстоятельства.

Развал глобальной системы капиталистического хозяйствования, достигшей естественных пределов роста, влечет за собой локализацию мировых технологических цепочек и начало эры технологических суверенитетов в потенциально готовых к этому

регионах планеты, что естественным образом в целях сохранения и опережающего развития России рождает экономическое наполнение такого ценностного смысла, как «суверенный труд – технологический суверенитет».

Механизмом создания мирового российского региона технологического суверенитета является новая индустриализация. В авторском понимании составляющие такой индустриализации образуют триаду:

I. Восстановление региональных и местных производств в рамках экономики «импортовытеснения» (с устойчивым ростом в течение 10–15 лет).

II. Модернизация и строительство новых региональных мощностей с технологиями экономики знаний (атомной энергетики, микроэлектроники; опережающее (на 50–70 лет) развитие компьютеров).

III. Создание производств в точках (отраслях) роста в рамках экономики цифровой трансформации (перспективы уходят за горизонт XXI века).

Закономерно, что при усложнении объекта управления требуется усложнение субъекта этого управления. Первый закон кибернетики в практической плоскости гласит, что чем сложнее объект управления (объемнее, интеллектуальнее, пассионарнее и пр.), тем сложнее должен быть и орган, который им управляет. Так, политическое руководство страны в конце 2000-х годов вследствие постепенного выхода из кризиса России, вызванного развалом СССР, сделало выбор в пользу структуры управления олигополистического типа. За аналог были приняты клановые корпорации по типу японских кейрецу и южнокорейских чеболей. Такой подход, преломленный с учетом российской специфики, дал определенные положительные результаты для страны. Например, три госкорпорации – «Росатом», «Ростех» и «Роскосмос» – фактически спасли остатки оборонно-промышленного комплекса РФ от окончательного исчезновения. В то же время достижение высоких идеалов «смыслоценности» «служение Отечеству» в ныне действующей олигополистической системе управления невозможно. Да и сама система проявляет себя в современных условиях (особенно в специальной военной операции) не с лучшей стороны.

Естественная монополизация в рамках олигополистической экономики неразрывно связана с коррупцией и прямыми махинациями со средствами из казны. Символом борьбы с коррупцией в условиях кланово-корпоративного доминирования является уроборос (змея, кусающая свой хвост). Яркими примерами организаций, характерных для либерально-компрадорского периода истории России, останутся «РОСНАНО» (руководителем до 2021 года был А.Б. Чубайс, нынешний лидер – С.А. Куликов) или госкорпорация развития «ВЭБ.РФ» (председатель – И.И. Шувалов), реализовавшая такой ущербный проект по утилизации бюджетных средств, как Сколково.

У русской цивилизации есть свой собственный уникальный властно-управленческий механизм приведения в чувство элиты, отказавшейся от служения. Имя его – опричнина. Ряса опричника, гвардейский мундир преображенца или фуражка особиста уже не раз доказывали свою эффективность как в деле выхода из тупика управления и хорошей кузницы новых кадров управленцев, так и в качестве «стартера» модернизационного рывка.

Реальность требует адекватной системы управления для решения задач не сдерживания и (или) стабилизации, а развития в условиях актуальных вызовов. Исходя из позиции современной научной школы эта система предстает как директивное динамическое государственное планирование на основе межотраслевого баланса с опорой на цифровую трансформацию и искусственный машинный интеллект.

Кроме того, новая индустриализация России – это и возрождение малых городов на основе местных производств, артелей, народных предприятий, и обеспечение материальной основы роста рождаемости за счет малоэтажного строительства

«семейных гнезд»/ «родовых поместий» или воссоздания фондов муниципального жилья доступного социального найма (для молодых семей) на средства фонда национального благосостояния вместо гетто из многоэтажек-«человеяников», возводимых ради получения максимальной прибыли строительными корпорациями и финансовыми ростовщиками.

Большая часть кардинальных завоеваний Великой Октябрьской революции так пока никуда и не делась. Бесспорно, за последние тридцать лет трудовые отношения, социальное обеспечение, здравоохранение и образование были серьезно искорежены. Однако суть бесплатного и всестороннего доступа к ним всего населения не уничтожена.

Поясним такую часть «смыслолунга», как экономически – правые» (см. рис. 1).

«Вопреки расхожим предрассудкам, русским не свойственен голый коллективизм, стадность, уравнительность – соборный и кооперативный дух, “артельный дух” строится на доверии..., на соединении не всех и вся, а только на избирательном соединении уникальных и достойных лиц, проверенных в общем деле» [1]. Кстати говоря, в сталинской России к 1953 году насчитывалось более 114 тыс. артелей, на них работало около 2 млн чел., производилось почти 6 % ВВП СССР. Артели взяли на себя львиную долю производства игрушек, посуды, скобяных и галантерейных изделий, мебели и предметов интерьера, индивидуального пошива и ремонта одежды и обуви, продуктов питания и содержания небольших заведений общественного питания (чайных, закусовых и пр.). Артельная собственность добровольно-принудительно была переведена на баланс местных государственных предприятий в результате экономических неотроцкистских новаций Н.С. Хрущева. Однако народные предприятия достаточно распространены по всему миру (например, в Испании, Италии, Германии). Для России в этом аспекте в настоящее время особенно интересен германский опыт [8; 9; 12].

В ключе цивилизационного подхода можно рассмотреть новую складывающуюся систему управления экономикой России, переход к которой безальтернативен.

Капиталистическая система и ее частный случай в части распределения благ (система социалистическая (переходная стадия)) завершаются в лице СССР и США почти одновременно, если брать исторический отрезок в масштабе всей новой эры. Китайскому государству (которое было, согласно формулировке Мао Цзэдуна [23], мудрой обезьяной, сидящей на холме и наблюдающей схватку двух тигров в долине) удалось лишь затормозить и отсрочить решение своих собственных, растущих как снежный ком проблем.

Плоская картинка капиталистического мира перестала работать, упершись в естественные пределы развития. Требуется переход на новый уровень (рис. 4).



Рис. 4. Оптимальное соотношение директивных и рыночных методов и проявлений в экономике России (по принципу гармонии золотого сечения) (составлено автором)

Каков же новый образ, идущий на смену плоским системам, основанным на росте потребления? Здесь можно упомянуть, что, вероятно, древние философы на исходе эпохи Античности были не так уж и не правы. Речь идет о пророческом предсказании «Апокалипсиса»: «Мир невидимый станет видимым» (дословный перевод слова «апокалипсис» с древнегреческого языка – «новые знания», «снятие покрывала»). Можно смело утверждать, что на подходе трехмерная картина развития, где «мир невидимый» приобретает вполне себе осязаемые черты. Теперь рост без развития нематериальной (культурной, цивилизационной) сферы невозможен (см. рис. 4). Итак, третьей и как бы невидимой составляющей становится цивилизационный (духовный, культурный, образовательный и тому подобный) подъем общества и каждого его члена.

Необходимо особо отметить, что цифровая трансформация управления позволяет со временем привнести кардинальные изменения в денежно-оценочную сферу. Цифровые деньги потенциально предоставляют возможность учета репутационной составляющей, а это уже не просто пустой, формальный призыв к духовному, культурному и прочему развитию личности, а вполне реальный и видимый стимул.

Таким образом, «смыслологунг» «Мы социально – левые, экономически – правые, национально – русские!» можно расшифровать как приоритет в целеполагании нематериальной цивилизационной сферы (образования, культуры, здравоохранения и пр.) в аспекте традиционной русской ценности «справедливость» (прежде всего социальной справедливости); всемерное поощрение предпринимательской инициативы на микро- и среднем уровнях с неприятием так называемой уравниловки в вопросах стимулирования экономики; ценностно-цивилизационный и культурный суверенитет России как государства-цивилизации.

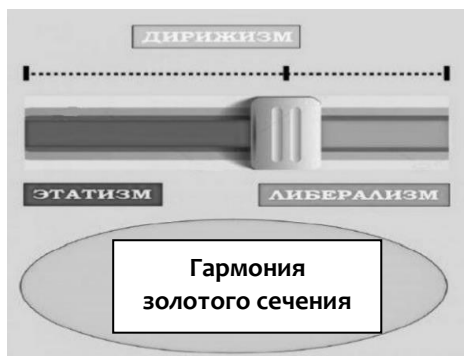
Оптимальное соотношение директивных и рыночных методов и проявлений в экономике России (по принципу гармонии золотого сечения) проиллюстрировано рис. 5.

### **Выводы**

1. Формирование собственного мирового (Евразийского) региона цивилизационного доминирования как итог **победы** в противостоянии России и «Анти-России», поддерживаемой Западом, – это необходимое и достаточное условие для процветания следующих поколений России – государства-цивилизации в ближайшем столетии.

2. Восьмой стратегический приоритет национальной безопасности в экономическом аспекте можно рассматривать как цивилизационную составляющую государственного управления структурными преобразованиями в народном хозяйстве.

3. Разработанная членами междисциплинарной научной школы «Промышленная управленческая элита развития» АНО «Развитие инноваций» методология во исполнение Указа Президента России от 2 июля 2021 года № 400 может быть взята за основу при формировании государственного заказа на проведение научных исследований по тематике защиты традиционных российских духовно-нравственных ценностей и культурно-исторической памяти.

**Капитализм (канонический)**

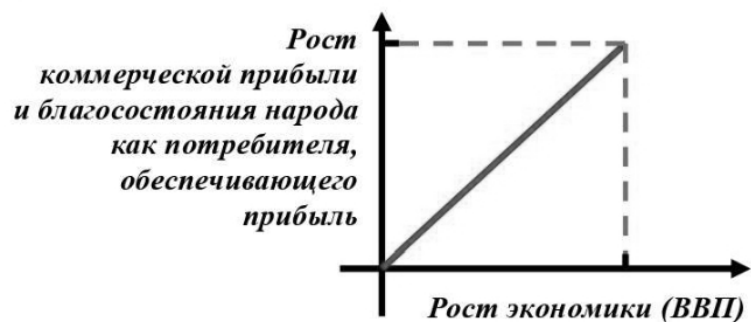

**Социализм (как госкапитализм, обращённый на благо народа)**

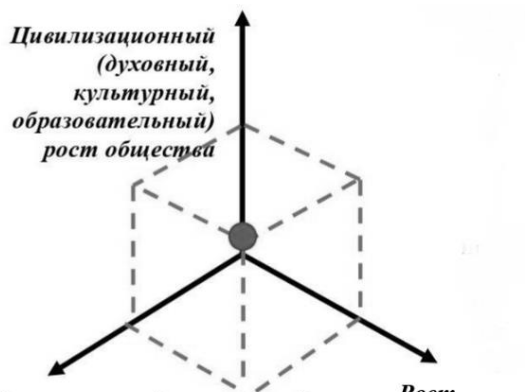
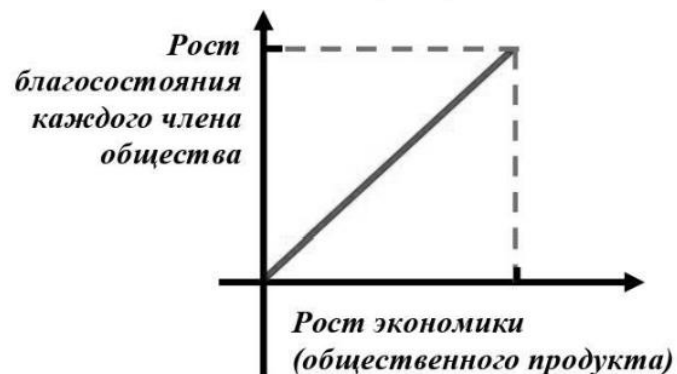

**Частная собственность и свобода предпринимательской инициативы**

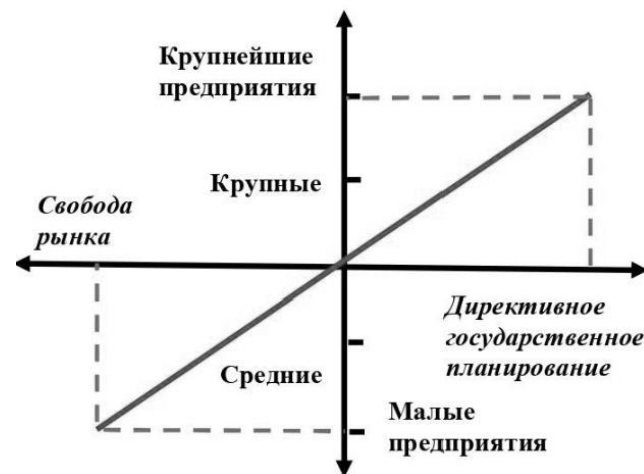

87

Рис. 5. Соотношение свободы рынка в зависимости от объема производства продукции (услуг) и трехмерная картина роста народного хозяйства с учетом цивилизационной составляющей в нарождающейся новой экономике России как государства-цивилизации в сравнении с хрестоматийными капиталистическим и социалистическим путями развития [17]

### Библиографический список

1. Аверьянов В.В. Духовный генокод. Витки спирали. URL: <https://izborsk-club.ru/20695> (дата обращения: 20.08.2024).
2. Аузан А.А. Культурные коды экономики. М.: АСТ, 2024. 160 с.
3. Бердяев Н.А. Смысл творчества. Опыт оправдания человека. М.: Академический Проект, 2022. 346 с.
4. Бердяев Н.А. Философия свободного духа. М.: Т8 RUGRAM, 2018. 494 с.
5. Бердяев Н.А. Русская идея. М.: Эксмо, 2024. 320 с.
6. Звягин А.А., Артамонов Б.А., Мельников И.А. Россия в гибридной войне. Информационно-психологическая безопасность. М.: ИНФРА-М, 2024. 329 с.
7. Звягин А.А. Зарубежные модели экономического развития // Научный вестник ОПК России. 2016. № 1. С. 38–44.
8. Звягин А.А. Прогноз развития Русской цивилизации // Инициативы XXI века. 2010. № 3. С. 47–52.
9. Звягин А.А. На пороге перемен. Ротация элит и смена формаций? М.: ЗАО «Компания ИМИДЖВЕЙВ», 2010. 380 с.
10. Звягин А.А., Артемьев А.А. Тверской производственно-образовательный кластер на базе ТвГТУ как локомотив инновационной экономики региона // Экономика высокотехнологичных производств. 2021. № 1. С. 43–62.
11. Хантингтон С. Столкновение цивилизаций. М.: АСТ, 2024. 640 с.
12. Романовы. Исторические портреты: в 2 кн. / под ред. А.Н. Сахарова. М.: Армада, 1997. Кн. 2. 684 с.
13. Тойнби А. Постижение истории. М.: Академический проект, 2023. 800 с.
14. Об утверждении Основ государственной политики по сохранению и укреплению традиционных российских духовно-нравственных ценностей: указ Президента Рос. Федерации от 9 ноября 2022 года № 809. URL: <http://www.kremlin.ru/acts/bank/48502> (дата обращения: 21.08.2024).
15. Основы российской государственности: учебно-методический комплекс по дисциплине для образовательных организаций высшего образования / В.М. Марасанова, В.Э. Багдасарян, Ю.Ю. Иерусалимский, Л.Г. Титова, С.А. Кудрина. М.: Издательский дом «Дело» РАНХиГС, 2023. 272 с.
16. О Стратегии национальной безопасности Российской Федерации: указ Президента Рос. Федерации от 2 июля 2021 года № 400. URL: <http://www.kremlin.ru/acts/bank/47046> (дата обращения: 21.08.2024).
17. Ильин И.А. Путь духовного обновления. М.: АСТ, 2024. 384 с.
18. Ильин И.А. Наши задачи: историческая судьба и будущее России: статьи 1948–1954 гг.: в 2 т. М.: МП «Рарог», 1992. Т. 1. 616 с.
19. Ильин И.А. О сопротивлении злу силой. М.: Дарь, 2019. 480 с.
20. Горький М. Собрание сочинений: в 30 т. Т. 17. Рассказы, очерки, воспоминания 1924–1936. М.: Гос. изд-во худож. лит., 1952. 494 с.
21. Федоров Н.Ф. Философия общего дела. М.: Эксмо, 2008. 750 с.
22. Баскин Л. Имя на поэтической поверке. Алексей Недогонов. URL: <https://stihi.ru/2019/05/05/3286> (дата обращения: 21.08.2024).
23. Умная обезьяна сидит на вершине холма. URL: <https://ihalva.com/quotes/sundry/all/32444> (дата обращения: 21.08.2024).



**THE EIGHTH STRATEGIC PRIORITY  
OF NATIONAL SECURITY:  
THE CIVILIZATIONAL COMPONENT  
OF STATE MANAGEMENT  
OF STRUCTURAL TRANSFORMATIONS  
IN THE NATIONAL ECONOMY**

**A.A. Zvyagin**

Promotion and Development of Innovations in the Scientific  
and Industrial Sphere, Moscow

***Abstract.** The article describes the results of an initiative research development by the staff of the interdisciplinary scientific school "Industrial management elite of development" of development of innovations entitled "Protection of traditional Russian spiritual and moral values, culture and historical memory as the eighth strategic priority of national security", carried out in pursuance of the Decree of the President of Russia dated July 2, 2021, and It is paragraph 93, subparagraph 11. That schematically outlines the contours of the Eurasian region, in which Russia as a civilizational state will be the dominant cultural, civilizational, scientific and educational center.*

***Keywords:** Russia, state-civilization, ethics of responsibility, economy, values, meaning, industrialization.*

*Об авторе:*

ЗВЯГИН Александр Анатольевич – директор АНО «Содействие и развитие инноваций в научно-производственной сфере», научный руководитель междисциплинарной научной школы «Промышленная управленческая элита развития», почетный работник науки и техники Российской Федерации, доктор экономических наук, профессор по специальности «Экономическая безопасность», Москва, Россия; e-mail: ano.innovation@yandex.ru

*About the author:*

ZVYAGIN Alexander Anatolyevich – Director of the Promotion and Development of Innovations in the Scientific and Industrial Sphere, Scientific Director of the Interdisciplinary Scientific School "Industrial Management Elite of Development", Honorary Worker of Science and Technology of Russian Federation, Doctor of Economics, Professor in the Specialty "Economic Security", Moscow, Russia; e-mail: ano.innovation@yandex.ru

**ВОСЬМОЙ СТРАТЕГИЧЕСКИЙ ПРИОРИТЕТ  
НАЦИОНАЛЬНОЙ БЕЗОПАСНОСТИ: МЕТОД МОНИТОРИНГА  
ОНЛАЙН-СОСТОЯНИЯ ДОСТИЖЕНИЙ ЦЕЛЕЙ ВОСЬМОГО ПРИОРИТЕТА  
СТРАТЕГИИ НАЦИОНАЛЬНОЙ БЕЗОПАСНОСТИ  
НА ОСНОВЕ МАТЕМАТИЧЕСКОЙ МОДЕЛИ НЕЙРОННОЙ СЕТИ**

**А.А. Звягин<sup>1</sup>, А.Ю. Истратов<sup>2</sup>**

<sup>1</sup> АНО «Содействие и развитие инноваций в научно-производственной сфере»,  
г. Москва

<sup>2</sup> Московский институт электроники и математики им. А.Н. Тихонова НИУ ВШЭ,  
г. Москва

© Звягин А.А., Истратов А.Ю., 2024  
DOI: 10.46573/2409-1391-2024-4-90-99

***Аннотация.** В статье излагаются некоторые результаты инициативной научно-исследовательской разработки членов междисциплинарной научной школы «Промышленная управленческая элита развития» АНО «Развитие инноваций» под названием «Защита традиционных российских духовно-нравственных ценностей, культуры и исторической памяти как восьмой стратегический приоритет национальной безопасности». Указывается, что для обоснования принимаемых решений в условиях частичной или повышенной неопределенности необходимо применять методы экспертного оценивания и что метод, используемый в модели Истратова – Звягина, в этом смысле не является исключением. На основе математической модели нейронной сети описывается метод мониторинга онлайн-состояния достижений целей восьмого приоритета стратегии национальной безопасности (полезная модель Истратова – Звягина). Отмечается, что этот метод по формальным признакам относится к числу экспертно-статистических в части получения и интегрированной обработки информации объективного и экспертного происхождения. Делается вывод, что практическая реализация описанной модели на национальном и региональном уровнях требует предварительного проведения научно-исследовательской работы (например, на базе одного из научно-исследовательских институтов, специализирующихся на вопросах получения и обработки статистической информации).*

***Ключевые слова:** приоритет, стратегия, национальная безопасность, мониторинг, онлайн-состояние, математическая модель, нейронная сеть.*

Полезная модель Истратова – Звягина (в данный момент принята на рассмотрение Роспатентом) относится к числу экспертно-статистических методов, предназначенных для получения и интегрированной обработки информации объективного и экспертного происхождения. Она состоит из четырех частей. В первую входят выделение определяющих выражений (характеристик) восьмого приоритета в качестве основных параметров в составе статистических и данных социологических опросов и установление классов угроз достижениям целей обозначенного приоритета стратегии национальной безопасности. Ко второй части относится экспертно-оценочная обработка полученной статистической и эмпирической информации (подготовка к использованию в математическом моделировании). Третья часть – выбор

математической модели на основе нейросетевой технологии (искусственного интеллекта для обработки больших и сложных наборов данных в режиме реального времени), а четвертая – обучение нейросетевой модели. Рассмотрим каждую из них в отдельности.

*Выделение определяющих выражений (характеристик) восьмого приоритета в качестве основных параметров и определение классов угроз*

В рамках инициативной научно-исследовательской разработки членов междисциплинарной научной школы «Промышленная управленческая элита развития» АНО «Развитие инноваций», носящей название «Защита традиционных российских духовно-нравственных ценностей, культуры и исторической памяти как восьмой стратегический приоритет национальной безопасности», были выявлены и обоснованы шесть определяющих выражений (характеристик) восьмого приоритета (рис. 1). Классы угроз достижению целей вышеназванного приоритета и входная информация для соответствующего класса приведены в таблице.



Рис. 1. Основные взаимовлияющие выражения (характеристики) достижений восьмого приоритета национальной безопасности X<sub>1</sub>-X<sub>6</sub>, расположенные по порядку уменьшения веса значимости (составлено авторами)

Наличие угроз в зависимости от степени возможного ущерба, охвата территорий и населения

Наименование класса угроз	Описание	Охват (территория, население)	Результат	Предел
1	2	3	4	5
Фатальные (K <sub>1</sub> )	Слом общественного сознания, открытое проявление социальной, расово-национальной, религиозной ненависти и вражды	Россия, более 50 % ее граждан	Разрушение государства	-1

Окончание таблицы

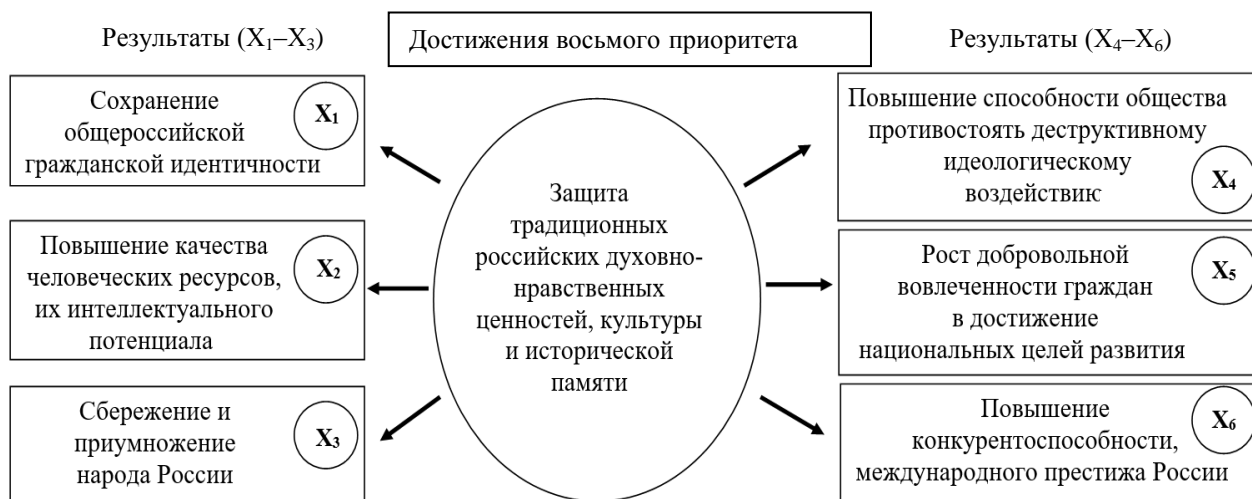
1	2	3	4	5
Критические ( $K_2$ )	Долговременное негативное влияние на психику людей для возбуждения и побуждения массового сознания на слом устоявшегося общественного здания	Федеральный округ РФ, более 50 % его граждан	Велика вероятность гражданского противостояния	-0.5
Значимые ( $K_3$ )	Негативное возбуждение группового сознания граждан субъекта РФ, направленное на слом/изменение устоявшегося общественного состояния в группах молодежи, пенсионеров и т. п. или в отраслевых группах (у шахтеров, работников сельского хозяйства и пр.)	Более 50 % граждан субъекта РФ или сопоставимое число в группах или отраслях экономики, подвергающихся воздействию	Нахождение в напряженном и неустойчивом равновесии	0.0
Незначительные ( $K_4$ )	Ухудшение репутации, психического самочувствия конкретного человека или малой группы лиц: посягательство на доброе имя и деловой авторитет, нарушение психического равновесия	Индивиды, малые группы, организации	Опасность на уровне комфорта, но не безопасности, если нет нагнетания	+0.5
Ненаблюдаемые ( $K_5$ )	Угрозы устранены или отсутствуют	–	Опасность для государства отсутствует	=1.0

*Обработка статистической и эмпирической информации  
(подготовка к использованию в математическом моделировании)*

Мониторинг достижения целей государственной политики по сохранению и укреплению традиционных ценностей базируется на официальной статистической информации; выводах социологических исследований; результатах мониторинга проблемных ситуаций, связанных с сохранением и укреплением традиционных ценностей (по субъектам РФ и сферам ответственности органов власти). Значение параметров (проценты, доли и пр.) масштабируются в интервале от 0 до 1. Следовательно, в математических вычислениях требуется определить коэффициент важности для полученных статистических и опросных данных при расчете суммарного (конечного) значения определяющего параметра; выявить коэффициент воздействия (поскольку все шесть определяющих параметров взаимно влияют друг на друга); найти диапазоны изменений в разбросах параметров  $X_1$ – $X_6$ .

Для обоснования принимаемых решений в условиях частичной или повышенной неопределенности применяются методы экспертного оценивания. Метод, используемый в полезной модели Истратова – Звягина, в этом смысле не является исключением. Например, метод Дельфи, придуманный в 1950–1960-х годах стратегическим исследовательским центром RAND в США, впервые среди прочих методов был применен в задачах прогнозирования воздействия научных разработок будущего на способы ведения военных действий. Отметим, что в СССР также разрабатывались теории выбора в ситуации принятия решений, методы анализа больших объемов социальной и экономической информации, в том числе экспертного происхождения [2; 3]. Основа этих схожих методов оценки – использование экспертного сообщества (экспертной подсистемы системы принятия решений). Это позволяет соблюсти анонимность, заочность, многоуровневую структурированность, регулярную обратную связь. Аналитика, получаемая от членов экспертного сообщества по неформальному принципу, без корпоративных условностей и ограничений обладает необходимым уровнем достоверности.

Как правило, в экспертной оценке принимают участие две группы людей. Первая (большая, непостоянная, меняющаяся от задачи к задаче), состоящая из нескольких десятков человек (50–100) – это эксперты, представляющие свою точку зрения на анализируемую проблему. Вторая (небольшая, профессиональная, вооруженная вычислительными средствами и методиками) – это аналитики, приводящие мнения экспертов к единому знаменателю. Главными составными частями выступают серии опросов (обычно проводимые онлайн). Эксперты отвечают на вопросы в течение нескольких серий (количество серий зависит от сложности вопроса), что позволяет людям прийти к более взвешенному и обоснованному выводу.

Основные этапы указанных методов экспертной оценки:

- 1) формирование группы экспертов;
- 2) разработка начальной серии опросов;
- 3) проведение первой серии опросов;
- 4) анализ полученных результатов и подготовка второй серии;
- 5) проведение последующих серий;
- 6) окончательный анализ и оформление результатов [3; 7].

Основной недостаток этих методов (большие временные затраты, особенно при проведении многократных серий опросов экспертов) благодаря бурному развитию IT-технологий (появлению специальных онлайн-платформ для опросов) постепенно исчезает. На практике для реализации методов подходят различные экспертные сообщества и их представители (например, члены редакционного совета многотомного издания Российской академии наук «Безопасность России. Правовые, социально-экономические аспекты»; ученые (профессорско-преподавательский состав) и эксперты междисциплинарной научной школы «Промышленная управленческая элита развития»; члены регионального общественного движения поддержки защитников Родины «Доблесть Отечества» и многочисленные патриотически ориентированные эксперты – авторы журнала «Солдаты России», выпускаемого с 2001 года) [1; 5].

*Выбор математической модели на основе нейросетевой технологии  
(искусственного интеллекта для обработки больших и сложных наборов данных  
в режиме реальной времени)*

Мониторинг состояния защиты духовно-нравственных ценностей и исторической памяти общества, по сути, представляет собой задачу аппроксимации многомерной функции в указанном диапазоне измеряемых параметров, позволяющей получать четкие границы (разделители) кластеров (классов угроз). Ее можно решать с помощью различных математических методов (например, полиномиальной аппроксимацией [1], аппроксимацией сплайнами [8] и др.). При этом необходимо учитывать вероятность случайных «всплесков» одного из параметров ( $X_1, X_2, \dots, X_6$ ), что, скорее всего, приведет либо к значительной погрешности вычислений, либо к большой размерности и сложности. В этом случае задача наиболее эффективно решается на базе искусственных нейронных сетей [4; 9; 10]. Поэтому предлагается искать решение с помощью нейросетевой технологии (искусственного интеллекта для обработки больших и сложных наборов данных в режиме реального времени).

Использование нейросетевой технологии обеспечивает не только адекватное отображение модели исследуемого процесса или явления, возможность нахождения закономерностей в громадном потоке противоречивой информации, сохранение связей между важными факторами, но и высокую скорость обработки данных, малую ресурсоемкость вычислительного оборудования.

Среди разнообразных современных нейросетевых парадигм [4] наиболее подходящими для решения данной задачи являются парадигмы многослойного персептрона и базисно-радиальной сети [9]. На начальном этапе предлагается решать задачу на базе персептрона с одним скрытым слоем. Выбор этой нейросетевой модели объясняется следствием теоремы Колмогорова [6], утверждающего, что с помощью персептрона с одним скрытым слоем можно аппроксимировать любую сколь угодно сложную функцию с любой заданной наперед точностью. Структура вышеназванного персептрона представлена на рис. 2.



Рис. 2. Структура персептрона с одним скрытым слоем

В качестве данных  $\vec{X} = \{x_i; i = 1, 2, \dots, N\}$  используются входные параметры (в нашем случае  $N = 6, K = 5$ ).

Весовые коэффициенты:

$$\vec{W1} = \{w1_{i,j}; i = 0, 1, 2, \dots, N; j = 1, 2, \dots, H1\};$$

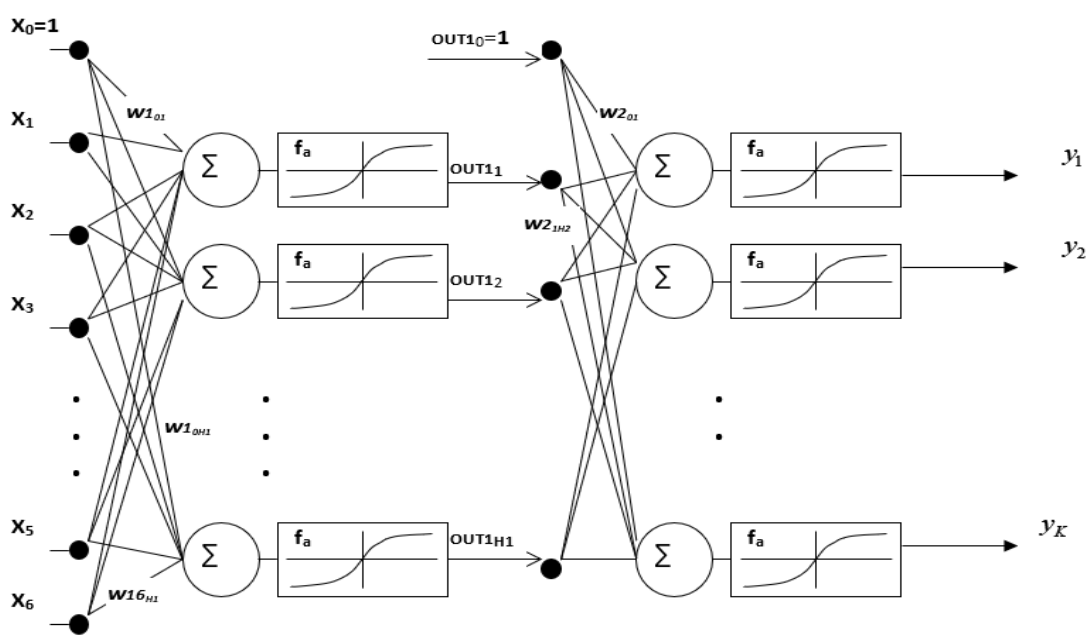
$$\vec{W2} = \{w2_{j,k}; j = 0, 1, 2, \dots, H1; k = 1, 2, \dots, K\},$$

где  $H1$  – количество нейронов в скрытом слое;  $K$  – количество нейронов в выходном слое (первоначально присваиваются случайные значения из интервала  $(-0.5, +0.5)$ ).

Величины

$$OUT1_i, (i = 0, 1, \dots, H1);$$

$$y_j, (j = 0, 1, \dots, K)$$

являются значениями выходов нейронов со скрытого и выходного слоев соответственно.  $f_a$  – нелинейное преобразование сигнала сети (функция активации).

Тогда с учетом введенных обозначений выход с  $j$ -го нейрона скрытого слоя ( $j = 1, 2, \dots, H1$ ) будет равен

$$OUT1_j = f_a\left(\sum_{i=0}^N w1_{i,j} x_i\right), \quad (1)$$

а выход с  $j$ -го нейрона выходного слоя ( $j = 1, 2, \dots, K$ ) –

$$y_j = f_a\left(\sum_{i=0}^{H1} w2_{i,j} OUT1_i\right). \quad (2)$$

Если через  $\vec{Y}^*$  обозначить желаемый выход сети (желаемый вектор  $\vec{Y}$ ), то ошибку системы для заданного входного сигнала (рассогласование реального и желаемого выходного сигнала) можно записать в виде

$$e_k = y_k - y_k^* = f_a\left(\sum_{j=0}^{H1} w2_{j,k} f_a\left(\sum_{i=0}^N w1_{i,j} x_i\right)\right) - y_k^*, \quad k = 1, 2, \dots, K.$$

Используем в качестве функционала оптимизации критерий минимума среднеквадратической функции ошибки

$$F(w) = \frac{1}{2P} \sum_k^P e_k^2 = \frac{1}{2P} \sum_{k=1}^P (y_k - y_k^*)^2 \quad (3)$$

( $P$  – количество обучающих примеров), а в качестве функции активации – сигмоидальную функцию вида

$$f_a(x) = \frac{1}{1 + e^{-\frac{1}{\Theta_0}(x + \Theta)}},$$

где параметры  $\Theta_0$  и  $\Theta$  следует выбирать экспериментально (причем производная этой функции равна  $f'_a = \frac{1}{\Theta_0} f_a(1 - f_a)$ ). После этого можно приступить к этапу обучения нейронной сети.

На основе выбранной математической модели создается программный продукт, что является технической задачей.

Обучение нейронной сети заключается в нахождении значений весовых коэффициентов  $\bar{W}1$  и  $\bar{W}2$ , при которых величина функционала ошибки нейросетевой модели (3) не будет превышать значения заданной точности  $\varepsilon$  ( $\varepsilon \ll 1$ ) для всех предъявленных примеров.

После обучения нейронная сеть на любой входной сигнал  $\vec{X}$  будет формировать выходной сигнал  $\vec{Y}$  в соответствии с выражениями (1), (2).

#### *Обучение нейросетевой модели*

Обучение нейросетевой модели – это процедура, не относящая к процессам функционирования. Главное ее назначение – определить параметры, такие как количество слоев, число нейронов в слоях  $H1$  и  $K$ , значения весовых коэффициентов  $\bar{W}1$ ,  $\bar{W}2$  и др. Поэтому первоначально необходимо задать прототип нейросетевой модели (количество слоев, нейронов в слоях) и после этого приступить к настройке весовых коэффициентов.

Выбор прототипа нейронной сети, с одной стороны, характеризуется требованиями качества выхода (относительная погрешность мониторинга не должна превышать 10%), с другой стороны – простотой реализации (чем меньше слоев и нейронов в слоях, тем проще реализация, проще обучение и выше эффективность). Так как определение прототипа нейронной сети относится к этапу экспериментальных исследований, то эта процедура, а также процедура обучения нейросетевой модели и проверки на адекватность будет проводиться для каждого экспериментального образца. Но для обучения необходимо определиться с обучающей выборкой.

Пример для обучения представляет собой соотношение «вход – выход», (допустим,  $X_1 = 78$ ,  $X_2 = 5$ ,  $X_3 = 45$ ,  $X_4 = 66.66$ ,  $X_5 = 0.56$ ,  $X_6 = 1$  (вход) –  $y_1 = 0$ ,  $y_2 = 1$ ,  $y_3 = 0$ ,  $y_4 = 0$ ,  $y_5 = 0$  (выход)) с алгоритмом минимизации функционала ошибки. Для решения данной задачи можно использовать градиентные, стохастические, генетические алгоритмы и пр. [5].

В нашем случае будем использовать градиентный алгоритм наискорейшего спуска [10]. Значения весовых коэффициентов на каждом шаге (обучения)  $t$  определяются соотношением

$$\bar{W}^{t+1} = \bar{W}^t - \eta^t \frac{\partial F}{\partial \bar{W}^t},$$

где  $\eta^t \frac{\partial F}{\partial \bar{W}^t} = \Delta \bar{W}^t$  – градиент ошибки;  $\eta^t$  – коэффициент обучения (характеризует скорость и качество обучения модели).

Изменения весовых коэффициентов рассчитываются для каждого примера из обучающей выборки следующим образом:

$$w2_{jk} = w2_{jk} + \Delta w2_{jk}, \quad j = 0, 1, 2, \dots, H1; \quad k = 1, 2, \dots, K;$$

$$w1_{ij} = w1_{ij} + \Delta w1_{ij}, \quad i = 0, 1, 2, \dots, N;$$

$$\delta_k = \frac{1}{\Theta_0} y_k (1 - y_k); \quad y_k^* - y_k;$$



$$\begin{aligned} \Delta w_{2_{0k}} &= \eta \delta_k ; \\ \Delta w_{2_{jk}} &= \eta \delta_k OUT_{1_j} ; \\ \delta_{1_j} &= \frac{1}{\Theta_0} OUT_{1_j} (1 - OUT_{1_j}) \sum_{k=1}^K w_{2_{jk}} \delta_k ; \\ \Delta w_{1_{0j}} &= \eta \delta_{1_j} ; \\ \Delta w_{1_{ij}} &= \eta \delta_{1_j} x_i . \end{aligned}$$

Начальные значения весовых коэффициентов рассчитываются последовательно, в ходе действий [11]:

1) инициализации значений  $\bar{W}_1$  и  $\bar{W}_2$  случайными равномерно распределенными числами из интервала  $[-0.5; +0.5]$ ;

2) вычисления норм  $\|w_{1_i}\| = \sqrt{w_{1_{i1}}^2 + w_{1_{i2}}^2 + \dots + w_{1_{iH1}}^2}$  и  $\|w_{2_j}\| = \sqrt{w_{2_{j1}}^2 + w_{2_{j2}}^2 + \dots + w_{2_{jK}}^2}$  ;

3) расчета коэффициентов масштабирования  $\beta = 0.7 \sqrt[n]{m}$ , где  $n$  – количество нейронов текущего слоя,  $m$  – количество нейронов последующего слоя;

4) выбор смещений  $w_{1_{0j}}$  и  $w_{2_{0k}}$  ( $j = 0, 1, 2, \dots, H1$ ;  $k = 1, 2, \dots, K$ ) из интервала  $[-\beta, \beta]$ ;

5) формирования начальных значений весов:  $w_{1_{ij}} = \frac{\beta_1 w_{1_{ij}}}{\|w_{1_i}\|}$ ,  $w_{2_{jk}} = \frac{\beta_2 w_{2_{jk}}}{\|w_{2_j}\|}$ .

Вследствие того, что при обучении нейросетевой модели на базе градиентной процедуры наискорейшего спуска возможны «зависания» в локальных минимумах функционала (3), использовался плавающий коэффициент (шаг) обучения  $\eta$ . Начальный коэффициент  $\eta$  выбирался равным 0.75. Значения весов и смещений сети запоминались. Если после 10 итераций (этапов обучения) значение функционала ошибки продолжает уменьшаться, то  $\eta$  возрастает на 0.05, а текущие значения весов и смещений запоминаются. Если на некоторой итерации произошло увеличение функционала (3), то последние запомненные значения весов и смещений восстанавливаются, коэффициент  $\eta$  снижается на 0.05 и процесс обучения продолжается до тех пор, пока значение функционала (3) не станет меньше заданного значения  $\varepsilon$  или дальнейшие итерации не приведут к уменьшению значения указанного функционала.

Практическая реализация описанного выше как на национальном, так и на регионально уровнях алгоритма, бесспорно, требует предварительного проведения научно-исследовательской работы (например, на базе одного из научно-исследовательских институтов, специализирующихся на вопросах получения и обработки статистической информации). Основой такой работы может стать полезная модель Истратова – Звягина – метод мониторинга онлайн-состояния достижений целей восьмого приоритета стратегии национальной безопасности на основе математического моделирования нейросети (искусственного интеллекта).

### Библиографический список

1. Алберг Дж., Нильсон Э., Уолш Дж. Теория сплайнов и ее приложения / пер. с англ. Ю.Н. Субботина. М.: Мир, 1972. 316 с.
2. Дикусар Н.Д. Полиномиальная аппроксимация высоких порядков. Дубна: Изд. отд. Объединенного ин-та ядерных исслед., 2014. 22 с.
3. Институт проблем управления им. В.И. Трапезникова Российской академии наук: краткое справочное издание / гл. ред. С.Н. Васильев. М.: ИПУ РАН, 2014. 74 с. URL: <https://www.ipu.ru/sites/default/files/Буклет%20Институт%20проблем%20управления.pdf> (дата обращения: 11.09.2024).
4. Колмогоров А.Н., Фомин С.В. Элементы теории функций и функционального анализа. М.: Наука, 1976. 544 с.
5. Круглов В.В., Дли М.И., Голунов Р.Ю. Нечеткая логика и искусственные нейронные сети: учебное пособие. М.: Физматлит, 2001. 224 с.
6. Панченко Т.В. Генетические алгоритмы: учебно-методическое пособие / под ред. Ю.Ю. Тарасевича. Астрахань: Издательский дом «Астраханский университет», 2007. 87 с.
7. Уоссермен Ф. Нейрокомпьютерная техника. Теория и практика / пер. с англ. Ю.А. Зуева, В. А. Точенова; под ред. А.И. Галушкина. М.: Мир, 1992. 236 с.
8. Хайкин С. Нейронные сети: полный курс. М.: Издательский дом «Вильямс», 2008. 1103 с.
9. Fausett L. Fundamentals of Neural Networks: Architectures, Algorithms and Applications. Prentice Hall, 1994. 461 p. URL: [https://books.google.ru/books/about/Fundamentals\\_of\\_Neural\\_Networks.html?id=ONylQgAACAAJ&redir\\_esc=y](https://books.google.ru/books/about/Fundamentals_of_Neural_Networks.html?id=ONylQgAACAAJ&redir_esc=y) (дата обращения: 11.09.2024).
10. Application of Neural Nets / ed. by A.F. Murray. Springer, 1995. URL: [https://www.logobook.ru/prod\\_show.php?object\\_uid=13707139](https://www.logobook.ru/prod_show.php?object_uid=13707139) (дата обращения: 11.09.2024).

### THE EIGHTH STRATEGIC PRIORITY OF NATIONAL SECURITY: A METHOD FOR MONITORING THE ONLINE STATUS OF ACHIEVING THE GOALS OF THE EIGHTH PRIORITY OF THE NATIONAL SECURITY STRATEGY BASED ON A MATHEMATICAL MODEL OF A NEURAL NETWORK

A.A. Zvyagin<sup>1</sup>, A.Y. Istratov<sup>2</sup>

<sup>1</sup> Promotion and Development of Innovations in the Scientific and Industrial Sphere, Moscow

<sup>2</sup> Moscow Tikhonov Institute of Electronics and Mathematics of the Higher School of Economics, Moscow

*Abstract.* The article presents some results of an initiative research development by members of the interdisciplinary scientific school "Industrial management elite of development" of the development of innovations" entitled "Protection of traditional Russian spiritual and moral values, culture and historical memory as the eighth strategic priority of national security." It is indicated that in order to justify decisions made in conditions of partial or increased uncertainty, it is necessary to apply expert assessment

*methods and that the method used in the Istratov – Zvyagin model is no exception in this sense. Based on a mathematical model of a neural network, a method for monitoring the online status of achieving the goals of the eighth priority of the national security strategy is described (the Istratov – Zvyagin utility model). It is noted that this method, according to formal criteria, belongs to the number of expert-statistical methods in terms of obtaining and integrated processing of information of objective and expert origin. It is concluded that the practical implementation of the described model at the national and regional levels requires preliminary research work (for example, on the basis of one of the research institutes specializing in the issues of obtaining and processing statistical information).*

**Keywords:** *priority, strategy, national security, monitoring, online status, mathematical model, neural network.*

*Об авторах:*

ЗВЯГИН Александр Анатольевич – директор АНО «Содействие и развитие инноваций в научно-производственной сфере», научный руководитель междисциплинарной научной школы «Промышленная управленческая элита развития», почетный работник науки и техники Российской Федерации, доктор экономических наук, профессор по специальности «Экономическая безопасность», Москва, Россия; e-mail: ano.innovation@yandex.ru

ИСТРАТОВ Анатолий Юрьевич – кандидат технических наук, доцент, старший научный сотрудник, Московский институт электроники и математики им. А.Н. Тихонова НИУ ВШЭ, Москва, Россия; e-mail: aistratov@hse.ru

*About the authors:*

ZVYAGIN Alexander Anatolyevich – Director of Promotion and Development of Innovations in the Scientific and Industrial Sphere, Scientific Director of the Interdisciplinary Scientific School «Industrial Management Elite of Development», Honorary Worker of Science and Technology of Russian Federation, Doctor of Economics, Professor in the Specialty "Economic Security", Moscow, Russia; e-mail: ano.innovation@yandex.ru

ISTRATOV Anatoly Yuryevich – Candidate of Technical Sciences, Associate Professor, Senior Researcher, Moscow Tikhonov Institute of Electronics and Mathematics of the Higher School of Economics, Moscow, Russia; e-mail: aistratov@hse.ru

### **Правила представления статей для публикации в журнале**

Статья должна отвечать тематике основных разделов журнала и содержать результаты исследований, ранее не публиковавшиеся. Объем статьи – от 5 до 8 полных страниц формата А4. Статья должна сопровождаться метаданными и иметь полный библиографический список. Состав авторского коллектива не должен превышать четырех человек. Публикация более двух статей одного автора (в том числе и в соавторстве) в одном номере не осуществляется.

Не допускается дословное цитирование без кавычек как чужих, так и своих источников; допускается использование ранее опубликованных иллюстраций и уравнений, если это необходимо для понимания текста. Иллюстрации из чужих источников нежелательны, кроме случаев, когда без их дублирования статью невозможно понять; в этом случае они должны быть снабжены ссылками на эти источники. Статья должна содержать новые научные результаты и соответствовать тематике журнала.

Библиографический список не должен превышать 15 (для обзорных статей – 25) наименований: приводятся только источники, на которые есть ссылки в тексте (ссылки на неопубликованные и нетиражированные работы не допускаются). При этом ссылки на собственные публикации не должны преобладать (желательно, чтобы их количество не превышало 25 % от общего числа ссылок).

Представление статей на бумажном носителе и сопровождающих их материалов осуществляется по адресу редакционной коллегии. К сопровождающим материалам относятся метаданные статьи и заполненная форма лицензионного договора.

*Метаданные необходимы для помещения статьи в российскую электронную научную библиотеку* и включают тематический рубрикатор – УДК, название, аннотацию, ключевые слова, сведения об авторах (Ф. И. О. полностью, должность, место работы каждого автора, адрес электронной почты каждого автора, SPIN-код), библиографический список по ГОСТ Р 7.0.5-2008 на русском языке; название, аннотацию, ключевые слова, сведения об авторах на английском языке.

*Аннотация представляет собой* обобщенное описание основного текста. В аннотации обозначаются затронутые в публикации проблемы, вопросы, темы. При этом само содержание не раскрывается. Правильно составленная аннотация будет отвечать на вопрос «о чем говорится в тексте?».

Аннотация должна отражать цель исследования, основное содержание и новизну статьи в сравнении с другими, родственными по тематике и целевому назначению, а также полученные результаты.

Рекомендуемый средний объем аннотации – 500–600 печатных знаков, или 150–200 слов (ГОСТ 7.0.99-2018). Обычно это 5–6 предложений.

Фразы, рекомендуемые для написания аннотации к научной статье:

В статье рассматривается проблема...

Обосновывается идея о том, что...

В статье затрагивается тема...

Дается сравнение...

Статья посвящена комплексному исследованию...

Целью статьи является анализ изучения...

Статья посвящена феномену... и т. п.

**Пример аннотации:**

*Цель исследования – определить круг жанров малой прозы, к которым обращался М.Н. Альбов на раннем этапе. В статье рассмотрены жанры малой прозы: очерк, эскиз, фрагмент, записки, рассказ, – в том варианте, как они представлены преимущественно в раннем творчестве писателя. Показано, что тенденция к*

*жанровому синтезу проявилась не только в крупных жанрах, в творчестве классиков XIX века, но и в малой прозе писателей так называемого «второго ряда», к которым относят и М.Н. Альбова. Научная новизна работы заключается в подходе к изучению произведений малой прозы М.Н. Альбова с точки зрения ее жанрового своеобразия, выявлена оригинальная черта писателя – наличие жанровых подзаголовков. В результате в малой прозе М.Н. Альбова выявлен синтез жанров психологического рассказа и физиологического очерка.*

При подаче статьи для публикации в журнале авторы должны заключить лицензионный договор с Тверским государственным техническим университетом о предоставлении права использования произведения. Форма договора представлена на сайте ТвГТУ в разделе «Вестник ТвГТУ». Представление электронных версий статей и метаданных осуществляется по адресу электронной почты [vestnik\\_sgum@mail.ru](mailto:vestnik_sgum@mail.ru). Электронная версия должна содержать один файл, подготовленный с использованием редактора Microsoft Word.

*Файл* с названием ФИОавтора.doc (указывается фамилия первого автора) содержит текст и метаданные статьи.

*Параметры страницы:* формат А4, ориентация книжная, поля – все по 25 мм, переплет – 0 см, отступ на колонтитулы – 1,25 см.

*Параметры форматирования текста:* шрифт – Times New Roman, размер шрифта – 12 пт, абзацный отступ – 1,25 см (не задавать пробелами), выравнивание – по ширине, межстрочный интервал одинарный; заголовок – полужирным шрифтом с выравниванием по тексту прописными буквами; перед заголовком статьи – УДК без отступа, далее пропуск одной строки, заголовок, после заголовка пропуск одной строки, затем инициалы и фамилии авторов (полужирным курсивом); между инициалами имени и отчества после точки пробел не ставится, далее пропуск одной строки, затем текст, после текста пропуск строки и библиографический список.

*Не допускаются* два и более пробела, табуляция, форматирование красной строки с использованием табуляции, автонумерация (нумерованных и маркированных списков), автоматическое проставление сносок, нумерация страниц.

*Формулы:* все формулы должны быть набраны с использованием редактора **Microsoft Equation**, расшифровка обозначений в формулах обязательна.

*Дополнительные требования:* единственная таблица, рисунок и формулы, на которые нет ссылок, не нумеруются; должны различаться тире (длинное) и дефис (короткий); между инициалами и фамилией (А.С. Пушкин), между числом и единицей измерений (96 км/ч), а также при использовании числительных, выраженных цифрами (2021 год, XX в., ст. 10, гл. 1, ч. 3, п. 4), должен стоять неразрывный пробел (Shift + Ctrl + пробел); для расстановки переносов использовать команду автоматического переноса; ссылки на рисунки и таблицы по тексту обязательны; ссылки на библиографические источники даются в квадратных скобках.

Нумерация рисунков сквозная по тексту статьи: Рис. 1. Название (точка в конце подрисуночной подписи не ставится). В случае одного рисунка наименование «Рис.» перед названием не ставится. Для таблиц нумерация сквозная по тексту: Табл. 1. Название (точка в конце названия не ставится).

**Все рукописи печатаются бесплатно.**

**Все рукописи проходят проверку системой «Антиплагиат.ВУЗ».**

**Состав редакционной коллегии журнала  
«Вестник Тверского государственного технического университета.  
Серия “Науки об обществе и гуманитарные науки”»**

Главный редактор – **Филиппченкова Светлана Игоревна**, доктор психологических наук, доцент, профессор кафедры психологии, истории и философии, ФГБОУ ВО «Тверской государственной технической университет» (г. Тверь).

Заместитель главного редактора – **Вякина Ирина Владимировна**, доктор экономических наук, доцент, заведующая кафедрой экономики и управления производством, профессор кафедры информационных систем, ФГБОУ ВО «Тверской государственной технической университет» (г. Тверь).

Ответственный секретарь – **Балакшина Елена Владимировна**, кандидат психологических наук, доцент, доцент кафедры психологии, истории и философии, ФГБОУ ВО «Тверской государственной технической университет» (г. Тверь).

**Члены редакционной коллегии**

***Направление «Экономические науки»***

**Артемьев Алексей Анатольевич** – доктор экономических наук, профессор, декан инженерно-строительного факультета, проректор по научной и инновационной деятельности, ФГБОУ ВО «Тверской государственной технической университет» (г. Тверь).

**Александров Геннадий Аркадьевич** – доктор экономических наук, профессор, профессор кафедры экономики и управления производством, ФГБОУ ВО «Тверской государственной технической университет» (г. Тверь).

**Бойкова Анна Викторовна** – доктор экономических наук, доцент, профессор кафедры экономики и управления производством, ФГБОУ ВО «Тверской государственной технической университет» (г. Тверь).

**Жиронкин Сергей Александрович** – доктор экономических наук, доцент, профессор кафедры открытых горных работ, ФГБОУ ВО «Кузбасский государственный технический университет имени Т.Ф. Горбачева» (г. Кемерово).

**Разиньков Павел Иванович** – доктор экономических наук, профессор кафедры менеджмента, ФГБОУ ВО «Тверской государственной технической университет» (г. Тверь).

**Розов Дмитрий Викторович** – доктор экономических наук, профессор кафедры экономики и управления производством, ФГБОУ ВО «Тверской государственной технической университет» (г. Тверь).

**Аубакирова Гульнара Муслимовна** – доктор экономических наук, профессор, профессор кафедры экономики и менеджмента предприятия, НАО «Карагандинский технический университет имени Абылкаса Сагинова» (г. Караганда, Республика Казахстан).

**Бауэр Майра Шакибаевна** – доктор экономических наук, профессор, профессор кафедры экономики, НАО «Казахский агротехнический университет имени С. Сейфуллина» (г. Астана, Республика Казахстан).

**Высоцкий Олег Арсентьевич** – доктор экономических наук, профессор, профессор кафедры экономической теории и логистики, УО «Брестский государственный технический университет» (г. Брест, Республика Беларусь).

**Здравко Шолак** – доктор экономических наук, профессор, Высшая школа бизнеса (г. Нови-Сад, Сербия).

**Манцерава Татьяна Феликсовна** – кандидат экономических наук, доцент, заведующая кафедрой экономики и организации энергетики, Белорусский национальный технический университет (г. Минск, Республика Беларусь).

#### *Направление «Философия»*

**Евстифеева Елена Александровна** – доктор философских наук, профессор, заведующая кафедрой психологии, истории и философии, проректор по развитию персонала, ФГБОУ ВО «Тверской государственный технический университет» (г. Тверь).

**Майкова Элеонора Юрьевна** – доктор философских наук, кандидат исторических наук, профессор, заведующая кафедрой социологии и социальных технологий, проректор по учебной работе, ФГБОУ ВО «Тверской государственный технический университет» (г. Тверь).

**Бакурадзе Андрей Бондович** – доктор философских наук, профессор, заведующий кафедрой истории, философии, литературы и непрерывного казачьего образования, ФГБОУ ВО «Московский государственный университет технологий и управления имени К.Г. Разумовского (ПКУ)» (г. Москва).

**Бондарева Яна Васильевна** – доктор философских наук, профессор, заведующая кафедрой философии, ГБОУ ВО Московской области «Московский государственный областной университет» (г. Москва).

**Буланов Владимир Владимирович** – доктор философских наук, доцент, доцент кафедры философии и психологии с курсами биоэтики и истории Отечества, ФГБОУ ВО «Тверской государственный медицинский университет» (г. Тверь).

**Губман Борис Львович** – доктор философских наук, профессор, заведующий кафедрой философии и теории культуры, ФГБОУ ВО «Тверской государственный университет» (г. Тверь).

**Лукашевич Владимир Константинович** – доктор философских наук, профессор, главный научный сотрудник, Институт философии НАН Беларуси (г. Минск, Республика Беларусь).

**Колчигин Сергей Юрьевич** – доктор философских наук, профессор, вице-президент Казахстанского общественного объединения «Философский Конгресс» (г. Алматы, Республика Казахстан).

**Дрожжина Светлана Владимировна** – доктор философских наук, профессор, заведующая кафедрой философии, ректор, ФГБОУ ВО «Донецкий национальный университет экономики и торговли имени Михаила Туган-Барановского» (г. Донецк, Донецкая Народная Республика).

**Лугуценко Татьяна Валентиновна** – доктор философских наук, профессор, заведующая кафедрой социальной философии и политологии, ФГБОУ ВО «Луганский государственный аграрный университет» (г. Луганск, Луганская Народная Республика).

#### *Направление «Психологические науки»*

**Булгаков Александр Владимирович** – доктор психологических наук, профессор, профессор кафедры юридической психологии учебно-научного комплекса Института психологии служебной деятельности, ФГКОУ ВО «Московский университет Министерства внутренних дел имени В.Я. Кикотя» (г. Москва).

**Горбатов Дмитрий Сергеевич** – доктор психологических наук, доцент, профессор кафедры прикладной социальной психологии, СПб ГАОУ ВО «Санкт-

Петербургский государственный институт психологии и социальной работы» (г. Санкт-Петербург).

**Леньков Сергей Леонидович** – доктор психологических наук, профессор, главный аналитик отдела перспективных научных исследований, Российская академия образования (г. Москва).

**Лепский Владимир Евгеньевич** – доктор психологических наук, старший научный сотрудник, главный научный сотрудник, ФГБУ «Институт философии РАН» (г. Москва).

**Морозов Александр Владимирович** – доктор педагогических наук, профессор, главный научный сотрудник отдела психологического обеспечения профессиональной деятельности сотрудников уголовно-исполнительной системы, НИЦ-2 ФКУ НИИ ФСИН России (г. Москва).

**Орлова Елена Александровна** – доктор психологических наук, профессор, профессор кафедры общей психологии факультета психологии ИОН, ФГБОУ ВО «Российская академия народного хозяйства и государственной службы при Президенте РФ» (г. Москва).

**Рубцова Надежда Евгеньевна** – доктор психологических наук, доцент, профессор кафедры общей психологии и психологии труда факультета психологии и педагогики, АНО ВО «Российский новый университет» (г. Москва), главный специалист Управления координации научных исследований, Российская академия образования (г. Москва).

**Сиротюк Алла Леонидовна** – доктор психологических наук, профессор, заведующая кафедрой дошкольной педагогики и психологии, ФГБОУ ВО «Тверской государственный университет» (г. Тверь).

**Спасенников Валерий Валентинович** – доктор психологических наук, профессор, профессор кафедры гуманитарных и социальных дисциплин, ФГБОУ ВО «Брянский государственный технический университет» (г. Брянск).

**Федотов Сергей Николаевич** – доктор психологических наук, профессор, начальник учебно-научного комплекса Института психологии служебной деятельности, ФГКОУ ВО «Московский университет Министерства внутренних дел Российской Федерации имени В.Я. Кикотя» (г. Москва).

**Шульга Татьяна Ивановна** – доктор психологических наук, профессор, профессор кафедры социальной психологии, ГОУ ВО МО «Московский государственный областной университет» (г. Москва).

**Казак Тамара Владимировна** – доктор психологических наук России, доктор психологических наук Республики Беларусь, профессор, заведующая кафедрой инженерной психологии и эргономики, УО «Белорусский государственный университет информатики и радиоэлектроники» (г. Минск, Республика Беларусь).

Учредитель: ФГБОУ ВО «Тверской государственный технический университет».

Зарегистрирован в Федеральной службе по надзору в сфере связи, информационных технологий и массовых коммуникаций. Регистрационный номер: серия ПИ № ФС77-74323 от 19 ноября 2018 года.

Индексируется в базе данных Российского индекса научного цитирования (РИНЦ).

Адрес редакции: 170026, г. Тверь, наб. А. Никитина, д. 22, каб. 240.

Телефон редакции: (4822) 789528 (доб. 551).

Адрес электронной почты: vestnik\_sgum@mail.ru